

TH เครื่องล้างจาน
VI Máy Rửa Chén

คู่มือการใช้งาน
Hướng dẫn Sử dụng

2
22

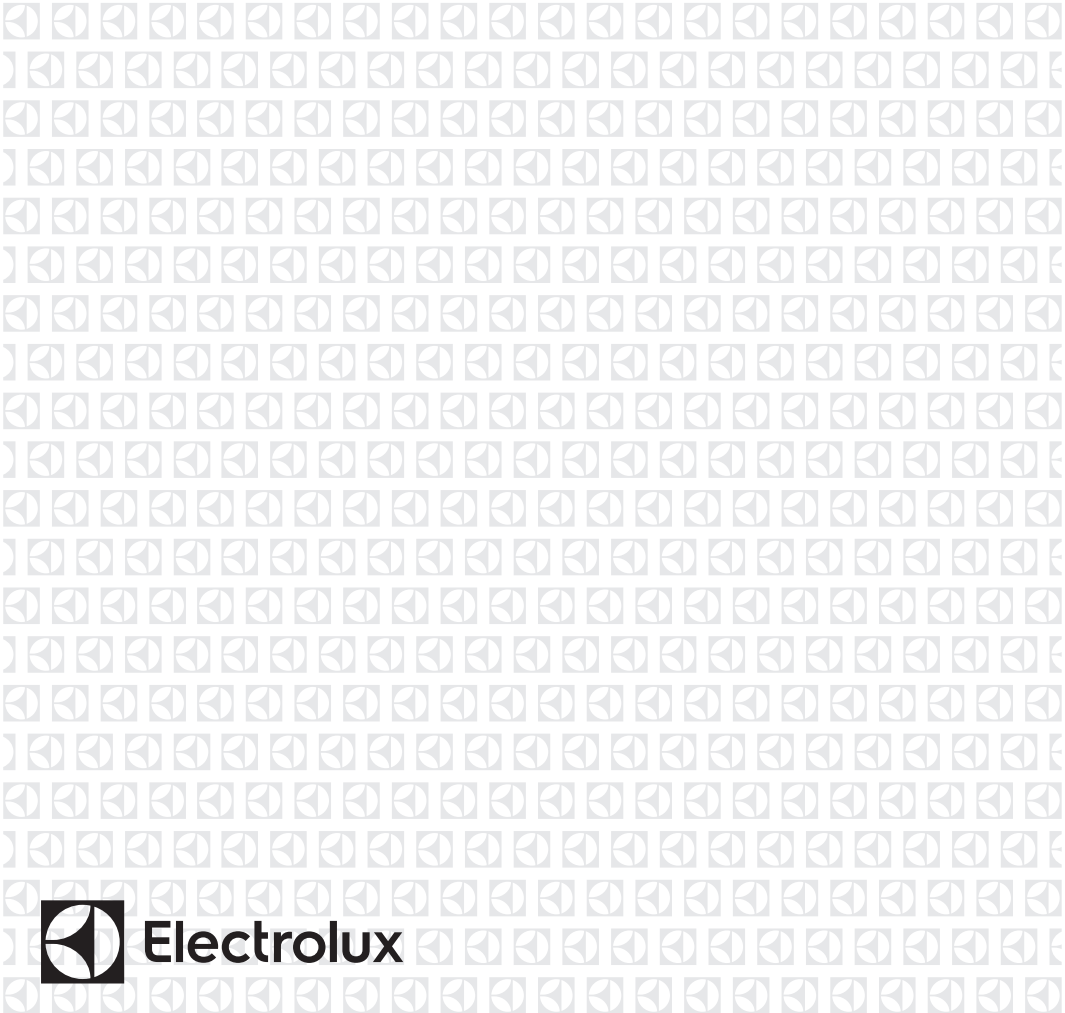

สารบัญ

1. ข้อมูลด้านความปลอดภัย.....	3
2. คำแนะนำด้านความปลอดภัย.....	4
3. ภาพรวมเบื้องต้น.....	5
4. แผงควบคุม.....	6
5. โปรแกรม.....	6
6. ค่าปรับตั้ง.....	8
7. ตัวเลือก.....	10
8. ก่อนการใช้งานครั้งแรก.....	11
9. การใช้งานทั่วไป.....	12
10. คำแนะนำและเคล็ดลับ.....	14
11. การดูแลและทำความสะอาด.....	15
12. การแก้ไขปัญหา.....	17
13. เอกสารข้อมูลผลิตภัณฑ์.....	20
14. ข้อมูลด้านเทคนิคเพิ่มเติม.....	20

เราคิดถึงคุณเสมอ

ขอขอบคุณที่ซื้อเครื่องใช้ไฟฟ้าจาก Electrolux คุณได้เลือกผลิตภัณฑ์ที่ผลิตขึ้นโดยผู้ผลิตที่มีความเชี่ยวชาญและโดดเด่นด้านนวัตกรรมมานับหลายทศวรรษ ผลิตภัณฑ์ของเรามีความโดดเด่นและมีสไตล์ ออกแบบมาโดยคำนึงถึงผู้ใช้โดยเฉพาะ ไม่ว่าคุณจะใช้ผลิตภัณฑ์เมื่อใด คุณจึงมั่นใจได้ว่าจะประสิทธิภาพในการทำงานตามที่คาดหวังทุกครั้ง

ยินดีต้อนรับสู่ Electrolux

และไปยังเว็บไซต์ของเราสำหรับ:



รับคำแนะนำในการใช้งาน เอกสารแผ่นพับ ข้อมูลการแก้ไขปัญหาและข้อมูลการให้บริการได้ที่

www.electrolux.com/webselfservice



ลงทะเบียนผลิตภัณฑ์ของคุณเพื่อความสะดวกยิ่งขึ้นในการรับบริการที่

www.registerelectrolux.com



เลือกซื้ออุปกรณ์เสริม วัสดุสิ้นเปลืองและอะไหล่สำหรับเครื่องใช้ไฟฟ้าของคุณได้ที่:

www.electrolux.com/shop

ฝ่ายให้บริการและดูแลลูกค้า

ใช้อะไหล่แท้ทุกครั้ง

ขณะติดต่อศูนย์บริการที่ได้รับการรับรองของเรา กรุณาเตรียมข้อมูลต่อไปนี้ให้พร้อม รุ่น PNC ซีเรียลนัมเบอร์

ตรวจสอบข้อมูลได้จากแผ่นข้อมูลสินค้า

⚠ คำเตือน / ข้อควรระวัง-ข้อมูลด้านความปลอดภัย

📄 ข้อมูลและคำแนะนำทั่วไป

🛒 ข้อมูลด้านสิ่งแวดล้อม

เปลี่ยนแปลงได้ โดยไม่ต้องแจ้งให้ทราบ

1. ⚠ ข้อมูลด้านความปลอดภัย

ก่อนติดตั้งและใช้งานเครื่อง กรุณาอ่านคำแนะนำที่จัดมาให้โดยละเอียดก่อนในเบื้องต้น ผู้ผลิตจะไม่รับผิดชอบใด ๆ ต่อการบาดเจ็บหรือความเสียหายที่เป็นผลมาจากการติดตั้งหรือใช้งานที่ไม่ถูกต้อง เก็บชุดคำแนะนำเพื่อความปลอดภัยไว้ในที่ที่เรียกค้นเพื่ออ้างอิงได้อย่างสะดวก

1.1 ความปลอดภัยต่อเด็กและกลุ่มเสี่ยง

- เครื่องสามารถใช้งานได้โดยเด็กอายุ 8 ปีขึ้นไปหรือบุคคลที่มีข้อจำกัดทางร่างกาย ประสาทสัมผัสหรือสภาพจิต หรือขาดประสบการณ์หากมีผู้คอยกำกับดูแลหรือให้คำแนะนำเกี่ยวกับการใช้เครื่องอย่างปลอดภัย และเข้าใจเกี่ยวกับอันตรายที่อาจเกิดขึ้น
- อย่าให้เด็กอายุ 3 - 8 หรือผู้ที่ทุพพลภาพสูงเข้าไปใกล้กเว้นมีคนดูแลอย่างใกล้ชิด
- กันเด็กที่มีอายุต่ำกว่า 3 ปีออกนอกบริเวณยกเว้นมีคนคอยกำกับดูแลอยู่ตลอดเวลา
- อย่าให้เด็กเล่นเครื่อง
- เก็บน้ายาซั๊กฟอกให้พ้นมือเด็ก
- ระวางอย่าให้เด็กหรือสัตว์เลี้ยงอยู่ใกล้ตัวเครื่องขณะประตูเปิดอยู่
- เด็ก ๆ จะต้องไม่ทำความสะอาดหรือดูแลรักษาเครื่องด้วยตัวเองโดยไม่มีผู้ดูแล

1.2 ความปลอดภัยทั่วไป

- เครื่องใช้นี้ผลิตขึ้นสำหรับใช้ในครัวเรือนหรือในลักษณะใกล้เคียง เช่น
 - บ้านสวน ในครัวของโรงงาน สำนักงานหรือพื้นที่ปฏิบัติงานอื่น ๆ
 - โดยลูกค้าของโรงแรม หรือที่พักอื่น ๆ
- ห้ามแก้ไขส่วนประกอบทางเทคนิคของเครื่องนี้
- แรงดันน้ำขณะทำงาน (ต่ำสุดและสูงสุด) จะต้องอยู่ระหว่าง 0.5 (0.05) / 8 (0.8) บาร์ (MPa)
- ปฏิบัติตามเงื่อนไขค่าสูงสุดที่ 13 รายการ
- หากอุปกรณ์หรือสายไฟเสียหาย ให้ส่งซ่อมกับผู้ผลิต ศูนย์บริการที่ได้รับอนุญาตหรือบุคลากรผู้เชี่ยวชาญเพื่อป้องกันอันตรายที่อาจเกิดขึ้น

- จัดวางเครื่องใช้บนโต๊ะอาหารบนกระเช้าสำหรับรองรับ โดยให้ปลายด้านคมชี้ลงหรือวางในถาดสำหรับเครื่องใช้ในแนวนอนโดยให้ด้านคมหันลง
- อย่าทิ้งเครื่องขณะเปิดประตูค้างไว้โดยไม่มีคนดูแลเพื่อป้องกันการสะดุดโดยไม่ได้ตั้งใจ
- ก่อนทำการซ่อมบำรุง ให้ปิดเครื่องและปลดสายไฟออกจากเต้ารับไฟฟ้า
- อย่าใช้เครื่องฟนสเปรย์ไอน้ำแรงดันสูงและ/หรือไอน้ำร้อนเพื่อทำความสะอาดเครื่องใช้
- เครื่องจะมีช่องระบายอากาศที่ด้านล่าง โดยจะต้องไม่มีสิ่งกีดขวาง เช่น พรหม
- เครื่องจะต้องต่อกับแหล่งจ่ายน้ำหลักผ่านชุดท่อที่จัดมาให้ใหม่ ห้ามใช้ชุดท่อเก่าซ้ำ

2. คำแนะนำด้านความปลอดภัย

2.1 การติดตั้ง



คำเตือน

ติดตั้งเครื่องโดยช่างผู้เชี่ยวชาญเท่านั้น

- นำบรรจุภัณฑ์ออกทั้งหมด
- อย่าติดตั้งหรือใช้เครื่องที่เสียหาย
- ปฏิบัติตามคำแนะนำในการติดตั้งที่จัดมาให้พร้อมกับเครื่อง
- ระมัดระวังขณะเคลื่อนย้ายเครื่อง เนื่องจากเครื่องมีน้ำหนักมาก ใช้ถุงมือนิรภัยและรองเท้าที่มิดชิดทุกครั้ง
- อย่าติดตั้งหรือใช้เครื่องหากอุณหภูมิต่ำกว่า 0 °C
- ติดตั้งเครื่องในพื้นที่เหมาะสมและปลอดภัยตามเงื่อนไขการติดตั้งที่กำหนด

2.2 การต่อระบบไฟ



คำเตือน

อาจเกิดเพลิงไหม้หรือไฟฟ้าช็อตได้

- เครื่องจะต้องต่อสายดิน
- พารามิเตอร์ต่าง ๆ ที่ผ่านป้ายข้อมูลจะต้องตรงกับพิกัดทางไฟฟ้าสำหรับแหล่งจ่ายไฟที่ใช้
- ใช้เต้ารับแบบทนแรงกระแทกที่ติดตั้งได้อย่างถูกต้อง
- อย่าใช้หัวต่อหลายทางและสายพ่วง

- อย่าทำให้ปลั๊กไฟและสายไฟเสียหาย ในกรณีที่ต้องเปลี่ยนสายไฟ ควรให้ศูนย์บริการที่ได้รับอนุญาตเป็นผู้ดำเนินการ
- ต่อปลั๊กไฟเข้ากับเต้ารับไฟฟ้าเมื่อทำการติดตั้งเสร็จสิ้นแล้วเท่านั้น จะต้องมียุทธศาสตร์สำหรับเสียบปลั๊กไฟได้สะดวกหลังการติดตั้ง
- อย่าดึงที่สายไฟเพื่อปิดเครื่อง ดึงที่หัวปลั๊กไฟทุกครั้ง
- เครื่องได้มาตรฐานตามหลักเกณฑ์ E.E.C. Directives
- เฉพาะสหราชอาณาจักรและไอร์แลนด์ อุปกรณ์ติดตั้งติดตั้งปลั๊กขนาด 13 A ในกรณีที่ต้องเปลี่ยนฟิวส์ปลั๊ก ให้ใช้ฟิวส์ขนาด 13 A ASTA (BS 1362) เท่านั้น

2.3 การต่อระบบน้ำ

- อย่าทำให้สายน้ำได้รับความเสียหาย
- ก่อนต่อท่อใหม่ ท่อจะต้องไม่ถูกใช้มาเป็นเวลานาน หากมีการซ่อมหรือมีการติดตั้งอุปกรณ์ใหม่ (เช่น มาตรฐานน้ำ) ให้ปล่อยให้น้ำไหลออกจนกว่าน้ำจะสะอาดและใส
- จะต้องไม่มีจุดน้ำรั่วที่มองเห็นได้ระหว่างและหลังการใช้งานเครื่องครั้งแรก
- ท่อจ่ายน้ำมีวาล์วนิรภัยและปลอกป้องกันพร้อมสายจ่ายไฟอยู่ด้านใน

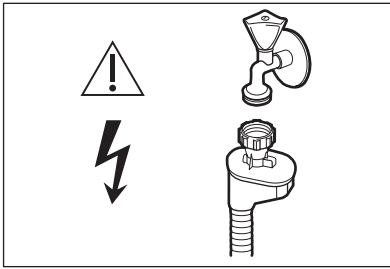

คำเตือน
แรงดันไฟฟ้าอาจทำให้เกิด
อันตรายได้

- หากท่อจ่ายน้ำเสียหาย ให้ปิดก๊อกน้ำและ
ปลดปลั๊กไฟออกจากเต้ารับไฟฟ้าทันที
ติดต่อศูนย์บริการที่ได้รับอนุญาตเพื่อ
เปลี่ยนท่อจ่ายน้ำ

2.4 การใช้งาน

- อย่านั่งหรือยืนบนประตูเครื่องที่เปิดอยู่
- น้ำยาล้างจานของเครื่องถือเป็นสาร
อันตราย อ่านคำแนะนำด้านความปลอดภัย
ที่ภาชนะของน้ำยาและปฏิบัติตามอย่าง
เคร่งครัด

3. ภาพรวมเบื้องต้น

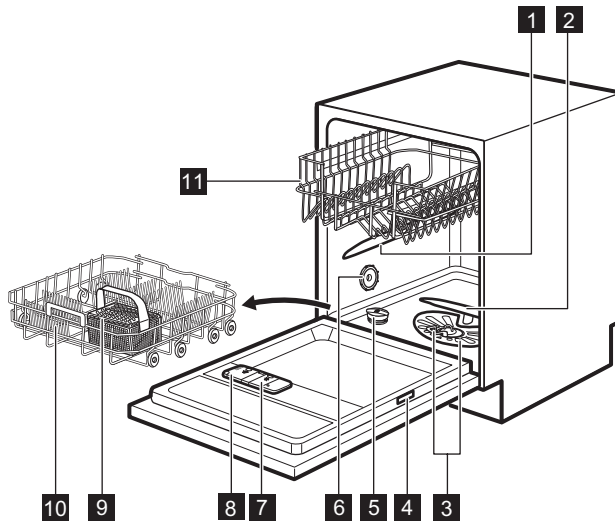

- 1 แขนพ่นสเปรย์ช่วงบน
- 2 แขนพ่นสเปรย์ช่วงล่าง
- 3 ตัวกรอง

- อย่านั่งหรือนำน้ำในเครื่องมาเล่น
- อย่านำจานออกจากเครื่องจนกว่า
โปรแกรมจะทำงานเสร็จสิ้น น้ำยาบางชนิด
อาจติดค้างอยู่ที่จาน
- เครื่องอาจปล่อยไอร้อนหากเปิดประตูขณะ
โปรแกรมยังทำงานอยู่
- อย่าใส่ของไวไฟที่เปียกสารไวไฟภายใน
ใกล้หรือบนตัวเครื่อง

2.5 การให้บริการ

- ซ่อมเครื่องโดยติดต่อศูนย์บริการที่ได้รับ
อนุญาต
- ใช้ชิ้นส่วนแท้เท่านั้น

2.6 การทิ้ง



คำเตือน
ความเสี่ยงต่อการบาดเจ็บหรือ
ขาดอากาศหายใจ

- ถอดปลั๊กจากเต้ารับไฟฟ้า
- ตัดสายไฟจากนั้นจึงนำไปทิ้ง
- นำลิ้นค้ประตูดอกเพื่อป้องกันเด็กหรือสัตว์
เลี้ยงติดค้างอยู่ในเครื่อง

- 4 แผ่นขัอมูล
- 5 ช่องเติมเกลือ
- 6 ช่องระบายอากาศ

- 7 ที่จ่ายน้ำยาเคลือบแห้ง
- 8 ที่จ่ายน้ำยาล้าง
- 9 กระจกใสของที่จะล้าง

- 10 กระจกเข้าด้านล่าง
- 11 กระจกเข้าด้านบน

3.1 Beam-on-Floor

Beam-on-Floor คือไฟที่จะแสดงที่พื้นด้านล่างของประตูเครื่อง

- เมื่อโปรแกรมเริ่มทำงาน ไฟสีแดงจะติดสว่างค้างตลอดระยะเวลาการทำงานของโปรแกรม
- หลังจากโปรแกรมทำงานเสร็จสิ้น ไฟสีเขียวจะติดสว่าง
- หากเครื่องทำงานผิดพลาด ไฟสีแดงจะติดกะพริบ

i Beam-on-Floor จะดับลงเมื่อเครื่องปิดทำงาน

i ขณะ AirDry เปิดใช้งานระหว่างอบแห้ง ส่วนแสดงผลที่พื้นอาจมองไม่เห็นไม่ชัดเจน ตรวจสอบว่ารอบการทำงานสิ้นสุดหรือยังได้จากแผงควบคุม

4. แผงควบคุม

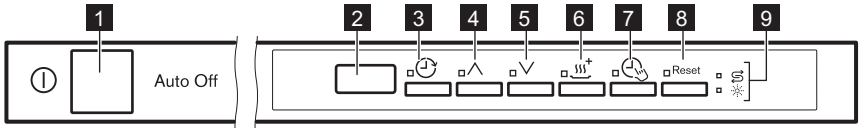

- 1 ปุ่มเปิด/ปิด
- 2 จอแสดงผล
- 3 Delay ปุ่ม
- 4 ปุ่มตั้งโปรแกรม (ขึ้น)
- 5 ปุ่มตั้งโปรแกรม (ลง)
- 6 XtraDry ปุ่ม
- 7 TimeManager ปุ่ม
- 8 Reset ปุ่ม
- 9 ไฟสัญญาณ



4.1 ไฟสถานะ

ไฟสถานะ	รายละเอียด
	ไฟสถานะน้ำยาเคลือบแห้ง ดับอยู่ตลอดขณะโปรแกรมทำงาน
	ไฟสถานะเกลือ ดับอยู่ตลอดขณะโปรแกรมทำงาน

5. โปรแกรม

ตัวเลขกำกับโปรแกรมการทำงานในตาราง (P1, P2 ฯลฯ) เป็นลำดับที่แสดงในแผงควบคุม

ลำดับของโปรแกรมการทำงานในตารางอาจไม่ตรงกับลำดับที่แจ้งบนแผงควบคุม

โปรแกรม	ระดับความละเอียดประเภทโหลด	ช่วงของโปรแกรม	ตัวเลือก
P1 ECO 1)	<ul style="list-style-type: none"> • คราบปกติ • ถ้วยชามและ-เครื่องใช้บนโต๊ะ-อาหาร 	<ul style="list-style-type: none"> • เตรียมการล้าง • ล้าง 50 °C • ล้างน้ำ • อบแห้ง 	<ul style="list-style-type: none"> • TimeManager • XtraDry
P2 AUTO 2)	<ul style="list-style-type: none"> • ทั้งหมด • ถ้วยชาม เครื่อง-ใช้บนโต๊ะอาหาร หม้อและกระทะ 	<ul style="list-style-type: none"> • เตรียมการล้าง • ล้าง 45 °C ถึง 70 °C • ล้างน้ำ • อบแห้ง 	<ul style="list-style-type: none"> • XtraDry
P3 	<ul style="list-style-type: none"> • คราบหนัก • ถ้วยชาม เครื่อง-ใช้บนโต๊ะอาหาร หม้อและกระทะ 	<ul style="list-style-type: none"> • เตรียมการล้าง • ล้าง 70 °C • ล้างน้ำ • อบแห้ง 	<ul style="list-style-type: none"> • TimeManager • XtraDry
P5  3)	<ul style="list-style-type: none"> • คราบใหม่ • ถ้วยชามและ-เครื่องใช้บนโต๊ะ-อาหาร 	<ul style="list-style-type: none"> • ล้าง 60 °C หรือ 65 °C • ล้างน้ำ 	<ul style="list-style-type: none"> • XtraDry
P4 	<ul style="list-style-type: none"> • คราบปกติและ-เล็กน้อย • ถ้วยชามและ-เครื่องแก้วที่แตก-ง่าย 	<ul style="list-style-type: none"> • ล้าง 45 °C • ล้างน้ำ • อบแห้ง 	<ul style="list-style-type: none"> • XtraDry
P6  4)	<ul style="list-style-type: none"> • ทั้งหมด 	<ul style="list-style-type: none"> • เตรียมการล้าง 	

1) โปรแกรมนี้จะช่วยให้คุณใช้น้ำและพลังงานน้อยที่สุดสำหรับล้างถ้วยชามและเครื่องใช้บนโต๊ะอาหารที่มีคราบปกติ เป็นโปรแกรมมาตรฐานสำหรับสถาบันทดสอบต่าง ๆ



2) เครื่องมีระบบตรวจจับระดับคราบและปริมาณสิ่งของที่จะล้างในกระเช้า และจะปรับอุณหภูมิรวมทั้งปริมาณน้ำ ระดับการใช้พลังงานและระยะเวลาในการทำงานให้เหมาะสม

3) คุณสามารถใช้โปรแกรมนี้เพื่อล้างถ้วยชามที่เพิ่งและคราบใหม่ ๆ ถือเป็นโปรแกรมที่มีประสิทธิภาพในการล้างที่ดีโดยใช้ช่วงเวลาสั้น ๆ

4) ขณะใช้โปรแกรมนี้ คุณสามารถล้างเศษอาหารที่เกาะติดจานและป้องกันกลิ่นในเครื่องได้อย่างรวดเร็ว อย่าใช้น้ำยาล้างกับโปรแกรมนี้

5.1 ข้อมูลความสิ้นเปลือง

โปรแกรม 1)	น้ำ (ล.)	พลังงาน (kWh)	ระยะเวลา (ต่ำสุด)
P1 ECO	9.9	0.921	237
P2 AUTO	7 - 12	0.7 - 1.5	45 - 160
P3 	13 - 15	1.4 - 1.6	140 - 160

โปรแกรม 1)	น้ำ (ล.)	พลังงาน (kWh)	ระยะเวลา (ต่ำสุด)
P5 	9	0.8	30
P4 	13 - 14	0.9 - 1.1	70 - 85
P6 	4	0.1	14

1) แรงดันและอุณหภูมิของน้ำ ระบบจ่ายไฟและเงื่อนไขแวดล้อม รวมทั้งจำนวนจานอาจทำให้นี้เปลี่ยนแปลงไป

5.2 ข้อมูลสำหรับสถาบันทดสอบ

ขอรับข้อมูลการทดสอบประสิทธิภาพการทำงานที่จำเป็น (ตามมาตรฐาน EN60436 เป็นต้น) โดยส่งอีเมลไปที่:

info.test@dishwasher-production.com

กรุณาระบุรหัสผลิตภัณฑ์ (PNC) ที่แจ้งบนแผ่นป้ายข้อมูลเครื่อง

สอบถามข้อมูลอื่น ๆ เกี่ยวกับเครื่องล้างจานได้จากคู่มือให้บริการที่จัดมาให้พร้อมไปกับเครื่องของคุณ

6. คำปรับตั้ง

6.1 โหมดเลือกโปรแกรมและโหมดผู้ใช้

ขณะเครื่องอยู่ในโหมดเลือกโปรแกรมสามารถตั้งโปรแกรมและเข้าสู่โหมดผู้ใช้ที่ต้องการได้

คำปรับตั้งในโหมดผู้ใช้:

- ระดับน้ำยาปรับความกระด้างของน้ำตามระดับความกระด้างของน้ำ
- การเปิดหรือปิดใช้ระบบสัญญาณเสียงสิ้นสุดโปรแกรมการทำงาน
- การเปิดหรือปิดระบบแจ้งน้ำยาเคลือบแห้งหมด
- การเปิดหรือปิดใช้งาน AirDry

เนื่องจากเครื่องสามารถจัดเก็บค่าที่บันทึกไว้ได้ จึงไม่จำเป็นต้องกำหนดค่าการทำงานทุกครั้งที่ได้รบบการทำงาน

การตั้งค่าโหมดเลือกโปรแกรมการทำงาน





เครื่องจะอยู่ในโหมดเลือกโปรแกรมการทำงานขณะจอแสดงผลจะแสดงหมายเลขโปรแกรม **P1**

หลังเปิดใช้งาน เครื่องจะต้องอยู่ในโหมดเลือกโปรแกรมเป็นค่าเริ่มต้น หากไม่เป็นเช่นนั้นให้ตั้งค่าโหมดเลือกโปรแกรมการทำงานดังนี้

กด **Reset** ค้างจนไปถึงโหมดเลือกโปรแกรม

การเข้าสู่โหมดผู้ใช้

เครื่องจะต้องอยู่ในโหมดเลือกโปรแกรม

เข้าไปยังโหมดผู้ใช้ โดยกด  และ  ค้างไว้พร้อมกันจนกว่าไฟสถานะ  และ  จะกะพริบและจอแสดงผลว่างเปล่า

6.2 น้ำยาปรับความกระด้างของน้ำ

น้ำยาปรับความกระด้างของน้ำมีหน้าที่ขจัดแร่ธาตุต่าง ๆ ออกจากน้ำ เนื่องจากส่วนประกอบเหล่านี้จะส่งผลต่อประสิทธิภาพในการล้างและตัวเครื่อง

ยิ่งแร่ธาตุมากเท่าไร น้ำจะยิ่งกระด้างมากเท่านั้น ความกระด้างของน้ำจะตรวจวัดเป็นเกณฑ์เทียบเท่า

น้ำยาปรับความกระด้างของน้ำควรปรับตามความกระด้างของน้ำในพื้นที่ของคุณ หน่วยงานประจำท้องถิ่นของคุณควรสามารถให้คำแนะนำเกี่ยวกับความกระด้างของน้ำในพื้นที่ของคุณ จะต้องปรับระดับน้ำยาปรับความกระด้างของน้ำให้ถูกต้องเพื่อให้การล้างเกิดประสิทธิภาพ

ความกระด้างของน้ำ

องศาเยอรมัน (°dH)	องศาฝรั่งเศส (°fH)	mmol/l	องศา Clarke	ระดับน้ำยาปรับ- ความกระด้าง- ของน้ำ:
47 - 50	84 - 90	8.4 - 9.0	58 - 63	10
43 - 46	76 - 83	7.6 - 8.3	53 - 57	9
37 - 42	65 - 75	6.5 - 7.5	46 - 52	8
29 - 36	51 - 64	5.1 - 6.4	36 - 45	7
23 - 28	40 - 50	4.0 - 5.0	28 - 35	6
19 - 22	33 - 39	3.3 - 3.9	23 - 27	5 1)
15 - 18	26 - 32	2.6 - 3.2	18 - 22	4
11 - 14	19 - 25	1.9 - 2.5	13 - 17	3
4 - 10	7 - 18	0.7 - 1.8	5 - 12	2
<4	<7	<0.7	< 5	1 2)

1) ค่าจากโรงงาน

2) อย่าใช้เกลือที่ระดับนี้

ไม่ว่าจะใช้ผลิตภัณฑ์ทำความสะอาดแบบใด ให้ตั้งค่าระดับความกระด้างของน้ำให้เหมาะสมเพื่อให้ระบบแจ้งเตือนการเติมเกลือทำงาน



มัลติแท็บที่มีเกลือจะไม่ประสิทธิภาพเพียงพอในการปรับน้ำกระด้างให้อ่อนลง

การปรับระดับน้ำยาปรับความกระด้างของน้ำ

เครื่องจะต้องอยู่ในโหมดผู้ใช้

1. กด

- ไฟสถานะ \wedge , \vee และ III^+ ดับลง
- ไฟสถานะ ยังติดกะพริบ
- จอแสดงผลแสดงค่าปัจจุบัน เช่น 5 L = ระดับ 5

2. กด ซ้ำ ๆ กันเพื่อปรับค่า

3. กดปุ่มเปิด/ปิดเพื่อยืนยันค่าปรับตั้ง

6.3 ระบบแจ้งน้ำยาเคลือบแห้งหมด

น้ำยาเคลือบแห้งช่วยในการทำแห้งงานโดยไม่ให้เกิดร่องรอยหรือคราบที่ภาชนะ

น้ำยาเคลือบแห้งจะถูกจ่ายออกมาอัตโนมัติระหว่างรอบการล้างน้ำร้อน

หากช่องน้ำยาเคลือบแห้งว่างเปล่า ส่วนแสดงสถานะน้ำยาเคลือบแห้งจะเปิดทำงานเพื่อแจ้งให้ทราบว่าต้องเติมน้ำยาเคลือบแห้ง หากผลการรอบแห้งเป็นที่น่าพอใจขณะใช้มัลติแท็บเดี่ยว สามารถปิดการแจ้งเตือนให้เติมน้ำยาเคลือบแห้ง ทั้งนี้เพื่อให้การรอบแห้งมีประสิทธิภาพที่ดีที่สุด ควรใช้น้ำยาเคลือบแห้ง

หากใช้น้ำยามาตรฐานหรือมัลติแท็บเล็ดโดยไม่มีน้ำยาเคลือบแห้ง ให้เปิดการแจ้งเตือนนี้เพื่อให้ส่วนแจ้งการเติมน้ำยาเคลือบแห้งทำงาน

การปิดใช้งานส่วนแจ้งเติมน้ำยาเคลือบแห้งหมด

เครื่องจะต้องอยู่ในโหมดผู้ใช้

1. กด \wedge .

- ไฟสถานะ , \vee และ III^+ ดับลง
- ไฟสถานะ \wedge ยังติดกะพริบ
- จอแสดงผลแสดงค่าปัจจุบัน:

$i d$ = เปิดใช้การแจ้งน้ำยาเคลือบแห้งหมด (ค่าจากโรงงาน)

2. กด \wedge เพื่อปรับเปลี่ยนค่า

$0 d$ = ปิดใช้การแจ้งน้ำยาเคลือบแห้งหมด

3. กดปุ่มเปิด/ปิดเพื่อยืนยันค่า

6.4 สัญญาณเสียง

เสียงสัญญาณจะดังขึ้นเมื่อเกิดข้อผิดพลาดกับเครื่อง ไม่สามารถปิดสัญญาณเสียงนี้ได้

จะมีเสียงสัญญาณดังขึ้นเช่นกันเมื่อโปรแกรมทำงานเสร็จสิ้น ตามค่าเริ่มต้นสัญญาณเสียงนี้จะถูกปิดทำงานแต่สามารถเปิดใช้งานได้

การเปิดใช้สัญญาณเสียงแจ้งสิ้นสุดโปรแกรมการทำงาน

เครื่องจะต้องอยู่ในโหมดผู้ใช้

- กด ∇
 - ไฟสถานะ \oplus , \wedge และ III^+ ดับลง
 - ไฟสถานะ ∇ ยังติดกะพริบ
 - จอแสดงผลแสดงค่าปัจจุบัน:
 - $0b$ = ปิดสัญญาณเสียง
 - $1b$ = เปิดสัญญาณเสียง
- กด ∇ เพื่อปรับเปลี่ยนค่า
- กดปุ่มเปิด/ปิดเพื่อยืนยันค่า

6.5 AirDry

AirDry เพิ่มประสิทธิภาพการอบแห้งโดยใช้พลังงานน้อยกว่า

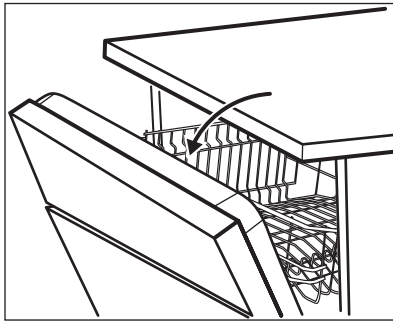

7. ตัวเลือก

- i** ตัวเลือกที่ต้องการจะต้องเปิดใช้งานทุกครั้งก่อนเริ่มโปรแกรมการทำงาน ไม่สามารถเปิดหรือปิดตัวเลือกในการทำงานได้ขณะโปรแกรมกำลังทำงานอยู่

- i** ระหว่างรอบการอบแห้ง ประตูจะเปิดอัตโนมัติค้างอยู่

- !** **ข้อควรระวัง**
อย่าพยายามปิดประตูเครื่องภายใน 2 นาทีหลังจากการเปิดอัตโนมัติ เนื่องจากเครื่องอาจเสียหายได้

AirDry จะเปิดทำงานอัตโนมัติกับโปรแกรมการทำงานทั้งหมด ยกเว้น III^+ (แล้วแต่กรณี)

เพื่อเพิ่มประสิทธิภาพในการอบแห้ง ให้พิจารณาตัวเลือก XtraDry หรือเปิดใช้งาน AirDry

- !** **ข้อควรระวัง**
หากเด็ก ๆ สามารถใช้งานเครื่องได้ ควรปิดระบบ AirDry เนื่องจากการเปิดประตูอาจทำให้เกิดอันตรายได้

การปิดใช้งาน AirDry

เครื่องจะต้องอยู่ในโหมดผู้ใช้

- กด III^+
 - ไฟสถานะ \oplus , \wedge และ ∇ ดับลง
 - ไฟสถานะ III^+ ยังติดกะพริบ
 - จอแสดงผลแสดงค่าปัจจุบัน: 10 = AirDry ปิดใช้งาน
- กด III^+ เพื่อปรับเปลี่ยนค่า: 00 = AirDry เปิดใช้งาน
- กดปุ่มเปิด/ปิดเพื่อยืนยันค่า

- i** ตัวเลือกบางส่วนทั้งหมดที่สามารถใช้งานร่วมกันได้ หากคุณเลือกตัวเลือกที่ไม่สามารถทำงานร่วมกัน เครื่องจะปิดตัวเลือกในการทำงานบางส่วนอัตโนมัติ เฉพาะไฟสถานะของตัวเลือกในการทำงานที่ใช้งานได้เท่านั้นที่จะติดสว่าง

i หากตัวเลือกนี้ไม่สามารถใช้งานกับโปรแกรมที่ต้องการ ไฟสถานะที่เกี่ยวข้องจะไม่ติดสว่างหรือกะพริบอย่างรวดเร็วครู่หนึ่ง จากนั้นจึงดับลง

i การเปิดใช้งานตัวเลือกต่าง ๆ อาจส่งผลกระทบต่อการใช้งานและพลังงาน รวมทั้งระยะเวลาการทำงานของโปรแกรมการทำงาน

7.1 XtraDry

เปิดใช้งานตัวเลือกนี้เพื่อเพิ่มประสิทธิภาพในการอบแห้ง ขณะใช้ XtraDry ระยะเวลาของโปรแกรมการทำงานบางอย่าง อัตราการใช้ไฟฟ้า และอุณหภูมิการล้างน้ำครั้งสุดท้ายจะได้รับผลกระทบไปด้วย

XtraDry เป็นตัวเลือกถาวรสำหรับโปรแกรมการทำงานทั้งหมดยกเว้น **ECO** และไม่จำเป็นต้องเลือกในทุกรอบการทำงาน

ในโปรแกรมการทำงานอื่น ๆ การตั้งค่า XtraDry จะเป็นฟังก์ชันถาวร และถูกใช้อัตโนมัติในรอบการทำงานถัดไป สามารถปรับค่านี้ได้ทุกเมื่อ

i ทุกครั้งที่เปิดใช้งาน **ECO**, XtraDry จะปิดทำงานและจะต้องเลือกเอง

การเปิดใช้งาน XtraDry เป็นการปิดใช้งาน TimeManager และกลับกัน

การเปิดใช้งานระบบ XtraDry

กด  ไฟสถานะที่เกี่ยวข้องจะติดสว่าง จอแสดงผลจะแสดงระยะเวลาการทำงานของโปรแกรมใหม่

7.2 TimeManager

ตัวเลือกนี้จะเพิ่มแรงดันและอุณหภูมิของน้ำ รอบการล้างและอบแห้งจะสั้นลง

เวลาโปรแกรมการทำงานทั้งหมดจะลดลงประมาณ 50%

ผลการล้างจะเหมือนกับระยะเวลาการทำงาน ของโปรแกรมปกติ แต่ประสิทธิภาพในการอบแห้งจะลดลง

การเปิดใช้งานระบบ TimeManager

กด  ไฟสถานะที่เกี่ยวข้องจะติดสว่าง จอแสดงผลจะแสดงระยะเวลาการทำงานของโปรแกรมใหม่

8. ก่อนการใช้งานครั้งแรก

1. ระดับน้ำยาปรับความกระด้างของน้ำจะต้องมีระดับที่สอดคล้องกับระดับความกระด้างของแหล่งน้ำที่ใช้ หากไม่ตรงกัน ให้ปรับระดับน้ำยาปรับความกระด้างของน้ำ
2. เติมน้ำในช่องเติม
3. เติมน้ำยาเคลือบแห้งในช่องเติม
4. เปิดก๊อกน้ำ
5. เริ่มโปรแกรมการทำงานเพื่อขจัดสิ่งตกค้างด้านในเครื่อง ใช้น้ำยาล้างหรือใส่จานซามในกระเช้า

หลังจากเริ่มโปรแกรมการทำงาน เครื่องจะจ่ายเรซินซ่าน้ำยาปรับความกระด้างเป็นเวลาสูงสุด 5 นาที รอบการล้างจะเริ่มทันทีต่อเมื่อขั้นตอนนี้ดำเนินการเสร็จสิ้นแล้วเท่านั้น ขั้นตอนนี้จะทวนซ้ำเป็นระยะ ๆ

8.1 ที่เติมเกลือ



ข้อควรระวัง
ใช้เกลือหยาบที่ออกแบบมาสำหรับเครื่องล้างจานเท่านั้น เกลือละเอียดจะเพิ่มโอกาสในการเกิดการกัดกร่อน

เกลือใช้สำหรับเติมให้กับเรซินในตัวปรับความกระด้างของน้ำเพื่อให้แน่ใจว่าการล้างจะมีประสิทธิภาพสำหรับรอบการล้างทั่ว ๆ ไป

การเติมเกลือในช่องเติม

1. หมุนฝาช่องเติมเกลือทวนเข็มนาฬิกาเพื่อให้น้ำออก
2. ใส่ น้ำ 1 ลิตร ในช่องเติมเกลือ (ครึ่งแรกเท่านั้น)
3. เติมน้ำเกลือ 1 กก. ในที่ใส่เกลือ (จนกว่าจะเต็ม)

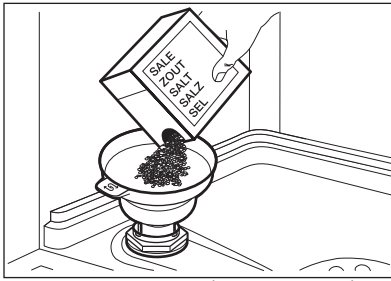

4. ค่อย ๆ เขย่ากรวยที่บริเวณเมื่อจับเพื่อให้เกลือเข้าไปจนหมด
5. นำเกลือรอบ ๆ ช่องเปิดของช่องเติมเกลือออกให้หมด

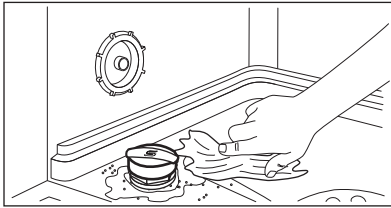

6. หมุนฝาช่องเติมเกลือตามเข็มนาฬิกาเพื่อปิดช่องเติมเกลือ



ข้อควรระวัง

น้ำและเกลืออาจเล็ดรอดมาจากช่องเติมขณะเติม หลังจากเติมช่องเติมเกลือ ให้เริ่มโปรแกรมทันทีเพื่อป้องกันการกัดกร่อน

8.2 การเติมน้ำยาเคลือบแห้ง

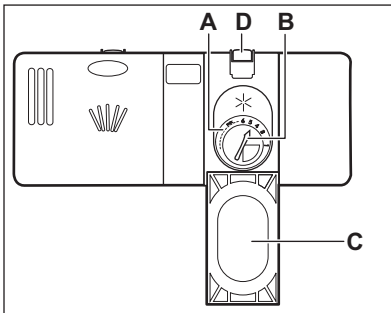

9. การใช้งานทั่วไป

1. เปิดก๊อกน้ำ
2. กดปุ่มเปิด/ปิดเพื่อเปิดใช้งานเครื่อง เครื่องจะต้องอยู่ในโหมดเลือกโปรแกรม
 - หากส่วนแสดงระดับเกลือเปิดทำงาน ให้เติมเกลือในถังรองรับเกลือ

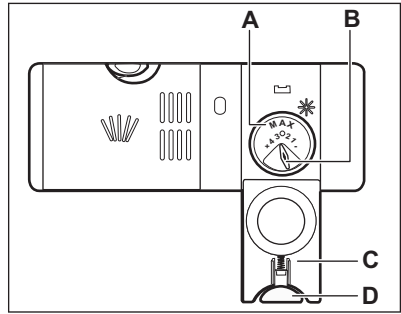

ข้อควรระวัง

ใช้เฉพาะน้ำยาเคลือบแห้งสำหรับเครื่องล้างจานเท่านั้น

1. กดปุ่มปลดล็อค (D) เพื่อเปิดฝา (C)
2. เทน้ำยาเคลือบแห้งในช่องเติม (A) จนน้ำยาถึงเกณฑ์ "สูงสุด"
3. นำน้ำยาเคลือบแห้งส่วนที่ล้นออกโดยใช้ผ้าซับเพื่อไม่ให้เกิดฟองมากเกินไป
4. ปิดฝา ปุ่มปลดล็อคจะต้องล็อกค้างอยู่ในตำแหน่ง



คุณสามารถปรับตัวเลือกของปริมาณน้ำจ่าย (B) ระหว่าง 1 (ปริมาณต่ำสุด) ถึง 4 หรือ 6 (ปริมาณสูงสุด)

- หากส่วนแสดงระดับน้ำยาเคลือบแห้งเปิดทำงาน ให้เติมน้ำยาเคลือบแห้งในที่จ่าย
3. ใส่สิ่งของที่จะล้างในกระเช้า
 4. เติมน้ำยาล้าง

5. ปรับตั้งและเริ่มโปรแกรมการทำงานที่เหมาะสมตามประเภทของสิ่งของที่ล้างและระดับคราบสกปรก

9.1 การใช้น้ำยาล้าง

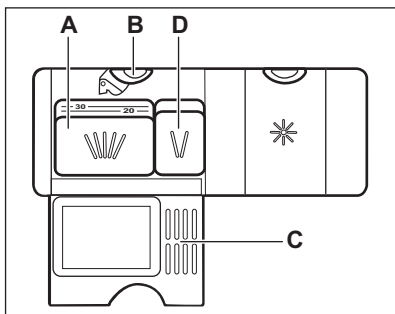
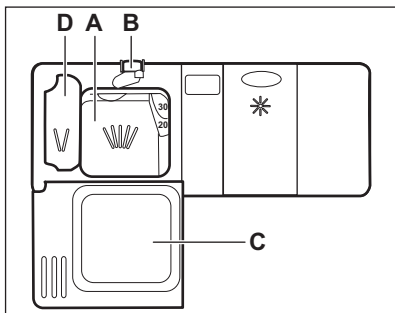

1. กดปุ่มปลดล๊อค (B) เพื่อเปิดฝา (C)
2. ใส่ น้ำยาล้างแบบผงหรือแบบเม็ดในช่องเติม (A)
3. หากโปรแกรมมีรอบเตรียมการล้าง ให้เติมน้ำยาล้างเล็กน้อยที่ช่องเติม (D)
4. ปิดฝา ปุ่มปลดล๊อคจะต้องล๊อคค้างอยู่ในตำแหน่ง

9.2 การตั้งค่าและเริ่มโปรแกรม

ฟังก์ชัน Auto Off

ฟังก์ชันนี้จะลดการสิ้นเปลืองพลังงานโดยปิดการทำงานของเครื่องอัตโนมัติเมื่อไม่ได้ใช้งาน

ฟังก์ชันนี้จะทำงานเมื่อ:

- ผ่านไป 5 นาทีหลังจากสิ้นสุดโปรแกรม
- หลัง 5 นาทีหากเครื่องไม่เริ่มโปรแกรมการทำงาน

เริ่มต้นการทำงานของโปรแกรม

1. เปิดประตูเครื่องค้างไว้
2. กดปุ่มเปิด/ปิดเพื่อเปิดใช้งานเครื่อง เครื่องจะต้องอยู่ในโหมดเลือกโปรแกรม
3. กด \wedge หรือ \vee ซ้ำ ๆ จนจอแสดงผลแสดงตัวเลขโปรแกรมการทำงานที่เลือก จอแสดงผลจะแสดงเลขโปรแกรมการทำงานเป็นเวลาประมาณ 3 วินาที จากนั้นแสดงระยะเวลาสำหรับโปรแกรมการทำงาน
4. ปรับตัวเลือกที่ต้องการ
5. ปิดประตูเครื่องและเริ่มการทำงานของโปรแกรม

การเริ่มโปรแกรมโดยหน่วงการเริ่มทำงาน

1. ตั้งค่าโปรแกรม
2. กด ⌚ ซ้ำ ๆ กันจนกระทั่งหน้าจอแสดงผลเวลาหน่วงที่ต้องการปรับตั้ง (1 - 24 ชั่วโมง)

ไฟสถานะหน่วงการทำงานจะติดสว่าง

3. ปิดประตูเครื่องและเริ่มการนับถอยหลัง ขณะกำลังนับถอยหลัง สามารถเพิ่มเวลาหน่วงแต่จะไม่สามารถปรับโปรแกรมและตัวเลือกต่าง ๆ ได้
- หลังจากนับถอยหลังเสร็จสิ้น โปรแกรมจะเริ่มการทำงาน

การเปิดประตูขณะเครื่องทำงาน

การเปิดประตูขณะโปรแกรมกำลังทำงานจะทำให้เครื่องหยุดทำงาน หากส่งผลต่ออัตราสิ้นเปลืองพลังงานและระยะเวลาของโปรแกรมการทำงาน หลังจากปิดประตู เครื่องจะทำงานต่อจากเดิม



หากเปิดประตูเครื่องไว้นานเกินกว่า 30 วินาทีระหว่างรอบการอบแห้ง โปรแกรมการทำงานจะสิ้นสุดลง กรณีนี้จะไม่เกิดขึ้นหากเปิดประตูจากฟังก์ชัน AirDry



อย่าพยายามปิดประตูเครื่องภายในเวลา 2 นาทีหลังจาก AirDry ทำการเปิดอัตโนมัติ เนื่องจากอาจทำให้เครื่องเสียหายได้ หากหลังจากนี้ประตูปิดลงอีก 3 นาที โปรแกรมที่ทำงานอยู่จะสิ้นสุดลง

การยกเลิกการหน่วงเวลาการเริ่มทำงานขณะเครื่องกำลังนับถอยหลัง

ขณะยกเลิกการหน่วงการเริ่มทำงาน คุณจะต้องปรับตั้งโปรแกรมและตัวเลือกต่าง ๆ ใหม่อีกครั้ง

กด **Reset** ค้างจนไปถึงโหมดเลือกโปรแกรม

การยกเลิกโปรแกรม

กด **Reset** ค้างจนไปถึงโหมดเลือกโปรแกรม จะต้องมีน้ำยาในที่เก็บน้ำยาก่อนเริ่มโปรแกรมใหม่

สิ้นสุดการทำงานของโปรแกรม

หลังจากโปรแกรมทำงานเสร็จสิ้น ส่วนแสดงผลจะแจ้งเป็น 0:00

ปุ่มทั้งหมดจะไม่สามารถใช้งานได้ยกเว้นปุ่มเปิด/ปิด

1. กดปุ่มเปิด/ปิดหรือรอให้ฟังก์ชัน Auto Off ปิดเครื่องอัตโนมัติ หากคุณเปิดประตูไว้ก่อนเปิดใช้โหมด Auto Off เครื่องจะปิดการทำงานอัตโนมัติ
2. ปิดก๊อกน้ำ

10. คำแนะนำและเคล็ดลับ

10.1 ทัวไป

คำแนะนำต่อไปนี้จะช่วยให้มั่นใจว่าการทำงานทำความสะอาดและอบแห้งเป็นไปอย่างมีประสิทธิภาพสำหรับการใช้งานทั่วไป และยังช่วยลดสิ่งแวดล้อมในเวลาเดียวกัน

- นำเศษอาหารชิ้นใหญ่ออกจากจานทิ้งไว้ในอ่างแยกเศษอาหาร
- อย่าล้างน้ำเองก่อนล่วงหน้า ในกรณีที่จำเป็น ให้เลือกโปรแกรมการทำงานแบบมีการล้างเบื้องต้น
- ใช้พื้นที่ของกระเช้าให้เต็มที่
- สิ่งของในกระเช้าที่จะล้างจะต้องไม่สัมผัสกันหรือปิดคลุมทับกัน วิธีนี้เท่านั้นที่จะทำให้น้ำสามารถเข้าถึงและล้างจานได้อย่างหมดจด
- คุณสามารถใช้น้ำยาของเครื่องล้างจาน น้ำยาเคลือบแห้งและเกลือแยกกัน หรือใช้มัลติแท็บเล็ต (เช่น "All in 1") ทำตามคำแนะนำที่บรรจุภัณฑ์
- เลือกโปรแกรมตามประเภทสิ่งที่จะล้างและระดับคราบสกปรก **ECO** เป็นโปรแกรมที่ใช้น้ำและพลังงานน้อยที่สุด

10.2 การใช้เกลือ น้ำยาเคลือบแห้ง และน้ำยาล้าง

- ใช้เฉพาะเกลือ น้ำยาเคลือบแห้งและน้ำยาล้างสำหรับเครื่องล้างจานเท่านั้น ผลิตภัณฑ์อื่น ๆ อาจทำให้เกิดความเสียหายกับเครื่อง
- ในพื้นที่ที่มีน้ำกระด้างถึงกระด้างมาก แนะนำให้ใช้น้ำยาล้างจานเปล่า ๆ (แบบผง เจล เม็ดแบบไม่มีสารเพิ่มเติม) กับน้ำยาเคลือบแห้งและเกลือแยกกันเพื่อให้การล้างและอบแห้งมีประสิทธิภาพ

- เติมน้ำอย่างน้อยเดือนละครั้งโดยใช้ น้ำยาทำความสะอาดเครื่องที่เหมาะสมสำหรับการใช้งานนี้โดยเฉพาะ
- น้ำยาล้างแบบเม็ดจะละลายตัวได้ไม่ดี สำหรับรอบการทำงานสั้น ๆ เพื่อป้องกันคราบน้ำยาที่สิ่งของที่จะล้าง แนะนำให้ใช้น้ำยาล้างแบบเม็ดสำหรับโปรแกรมรอบยาวนาน
- อย่าใช้น้ำยาล้างมากกว่าปริมาณที่เหมาะสม ดูคำแนะนำได้จากบรรจุภัณฑ์ของน้ำยาล้าง

10.3 จะทำอย่างไรหากต้องการหยุดใช้ผลิตภัณฑ์แบบมัลติแท็บเล็ต

ก่อนเริ่มใช้น้ำยาล้าง เกลือและน้ำยาเคลือบแห้งแยกกัน ให้ทำตามขั้นตอนต่อไปนี้

1. ปรับระดับน้ำยาปรับความกระด้างของน้ำในระดับสูงสุด
2. ที่เก็บเกลือและน้ำยาเคลือบแห้งจะต้องเติมให้เต็ม
3. เริ่มโปรแกรมที่สั้นที่สุดของรอบการล้างน้ำ อย่าเติมน้ำยาล้างหรือใสจานขามในกระเช้า
4. หลังจากโปรแกรมสิ้นสุด ให้ปรับน้ำยาปรับความกระด้างของน้ำตามความกระด้างของน้ำที่คุณใช้
5. ปรับปริมาณของน้ำยาเคลือบแห้งที่จะจ่ายออกมา
6. เปิดใช้งานระบบแรงดันน้ำยาเคลือบแห้งหมด

10.4 การใส่สิ่งของที่จะล้างในกระเช้า

- ใช้เครื่องเพื่อล้างของที่ใช้กับเครื่องล้างจานได้เท่านั้น

- อย่าใส่ของที่ทำจากไม้ เขาสัตว์ อะลูมิเนียม โลหะผสมดีบุกและทองแดงในเครื่อง
- อย่าใส่ของที่สามารถดูดซับน้ำลงในเครื่อง (ฟองน้ำ ผ้า)
- นำอาหารที่เหลือออก
- ทำให้เศษอาหารที่ไหม้อ่อนตัวลง
- ของที่มีโพรงกลวง (ถ้วย แก้วและกะทะ) จะต้องคว่ำลง
- มีดซัสน้ำส้มและจานจะต้องไม่เกาะติดกัน คุลละซัสนไว้กับอุปกรณ์รับประทานอาหารอื่น
- แก้วจะต้องไม่ชนกัน
- วางเครื่องใช้ชิ้นเล็ก ๆ ในกระเช้าสำหรับเครื่องใช้บนโต๊ะอาหาร
- วางของเบา ๆ ที่กระเช้าด้านบน สิ่งของจะต้องไม่เคลื่อนตำแหน่ง
- แขนพ่นสเปรย์จะต้องเคลื่อนได้อิสระก่อนเริ่มโปรแกรมการทำงาน

10.5 ก่อนเริ่มโปรแกรมการทำงาน

ก่อนเริ่มโปรแกรมการทำงานที่เลือก ให้ตรวจสอบว่า:

- กรองสะอาดและติดตั้งได้ถูกต้อง
- ฝาที่เก็บเกล็ดจะต้องปิดแน่น
- แขนพ่นสเปรย์จะต้องไม่อุดตัน
- มีเกล็ดและน้ำยาเคลือบแห้งจำหน่าย (ยกเว้นในกรณีที่ใช้ซัล์ดีแท็บเล็ต)
- ตำแหน่งของสิ่งของที่จะล้างในกระเช้าจะต้องเหมาะสม
- โปรแกรมเหมาะกับสิ่งของที่จะล้างและระดับการสกปรกที่มี
- น้ำยามีปริมาณที่เหมาะสม

10.6 การนำสิ่งของออกจากกระเช้าล้าง

1. ปลอຍให้สิ่งของที่ล้างเย็นลงก่อนนำออกจากเครื่อง ของร้อนมักเสียหายได้ง่าย
2. เริ่มจากนำสิ่งของที่ล้างออกจากกระเช้าด้านล่าง จากนั้นนำออกจากกระเช้าด้านบน

i หลังจากโปรแกรมทำงานเสร็จสิ้น น้ำอาจยังคงค้างอยู่ด้านในพื้นผิวของเครื่อง

11. การดูแลและทำความสะอาด



คำเตือน

ก่อนทำการซ่อมบำรุง ให้ปิดเครื่องและปลดสายไฟออกจากเต้ารับไฟฟ้า



กรองที่สกปรกและแขนพ่นสเปรย์ที่อุดตันจะทำให้ประสิทธิภาพในการล้างลดลง ตรวจสอบและทำความสะอาดเป็นประจำ

11.1 การทำความสะอาดแผ่นกรอง

ระบบกรองแบ่งออกเป็น 3 ส่วน

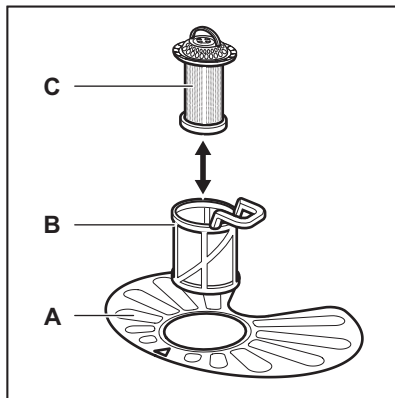

1. หมุนตัวกรอง (B) ทวนเข็มนาฬิกาเพื่อนำออก

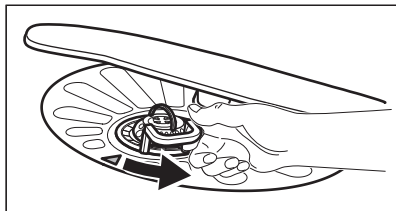

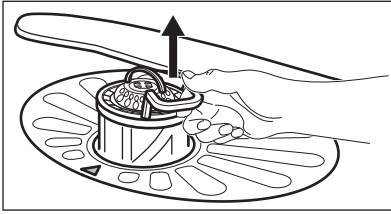

2. นำใส่กรอง (C) ออกจากตัวกรอง (B)
3. นำตัวกรองแบบเรียบออก (A)

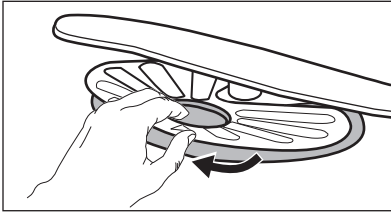

4. ล้างตัวกรอง

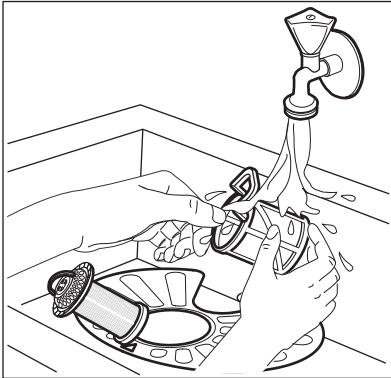

5. จะต้องไม่มีเศษอาหารหรือคราบตกค้างที่หรือรอบ ๆ ขอบอ่าง
6. ใส่ตัวกรองแบบเรียบกลับเข้าที่ (A) กำหนดตำแหน่งให้ถูกต้องด้านล่างของส่วนกำหนดตำแหน่ง 2 จุด

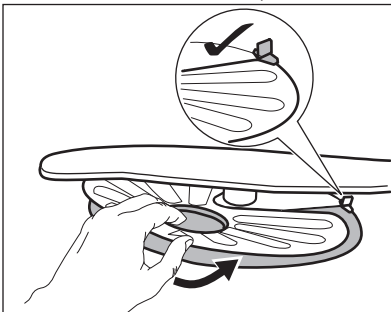

7. ประกอบชุดกรอง (B) และ (C)
8. ใส่ใส่กรอง (B) เข้าไปที่ตัวกรองแบบเรียบ (A) หมุนตามเข็มนาฬิกาจนล็อกเข้าที่

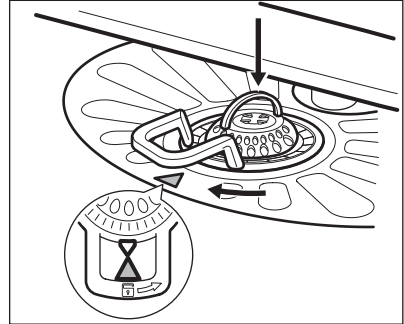

ข้อควรระวัง
ตำแหน่งตัวกรองที่ไม่ถูกต้อง อาจทำให้การล้างไม่มีประสิทธิภาพหรือเครื่องได้รับความเสียหาย

11.2 การทำความสะอาดแขนฟอสเฟอริ์

อย่าถอดแขนฟอสเฟอริ์ออก หากอยู่ที่แขนฟอสเฟอริ์อุดตัน ให้ขจัดคราบส่วนปรอทที่ตกค้างโดยใช้วัตถุปลายแหลมชิ้นเล็ก ๆ

11.3 การทำความสะอาดภายนอก

- ทำความสะอาดเครื่องโดยใช้ผ้าเนื้อนุ่มชุบน้ำบิดหมาด
- ใช้เฉพาะน้ำยาทำความสะอาดที่เป็นกลาง
- อย่าใช้ผลิตภัณฑ์ที่มีฤทธิ์กัดกร่อน แผ่นขัดที่หยาบหรือน้ำยาที่เป็นสารละลาย

11.4 การทำความสะอาดภายใน

- ทำความสะอาดเครื่องด้วยความระมัดระวัง ครอบคลุมทั้งปะเก็นยางที่ประตูโดยใช้ผ้าเนื้อนุ่มชุบน้ำหมาด
- หากคุณใช้โปรแกรมระยะสั้นเป็นประจำ อาจทำให้เกิดคราบเหนียวและตะกอนด้านในเครื่องได้ เพื่อป้องกันปัญหานี้ แนะนำให้เดินรอบการทำงานแบบยาวอย่างน้อยเดือนละ 2 ครั้ง
- เพื่อให้เครื่องทำงานได้เต็มประสิทธิภาพ แนะนำให้ใช้ผลิตภัณฑ์ทำความสะอาดเครื่องล้างจานเป็นประจำทุกเดือน ทำตามคำแนะนำที่บรรจุภัณฑ์อย่างเคร่งครัด

12. การแก้ไขปัญหา

หากเครื่องไม่เริ่มการทำงานหรือหยุดการทำงานไปเฉย ๆ ให้ตรวจสอบว่าคุณสามารถแก้ไขปัญหาได้เองจากข้อมูลในตารางหรือไม่ หากไม่ได้ให้ติดต่อศูนย์บริการที่ได้รับอนุญาต

หากเกิดปัญหา จอแสดงผลจะแจ้งรหัสเตือน

ปัญหาส่วนใหญ่ที่เกิดขึ้นสามารถแก้ไขได้โดยไม่ต้องติดต่อศูนย์บริการ



คำเตือน

การซ่อมแซมที่ไม่ถูกต้องจะทำให้เกิดความเสียหายอย่างรุนแรงต่อความปลอดภัยของผู้ใช้ การซ่อมแซมจะต้องดำเนินการโดยผู้เชี่ยวชาญ

ปัญหาและรหัสเตือน	สาเหตุและแนวทางแก้ไขปัญหาที่เป็นไปได้
ไม่สามารถเปิดเครื่องได้	<ul style="list-style-type: none"> ปลั๊กจะต้องเสียบอยู่กับเต้ารับไฟฟ้า ฟิวส์ในกล่องฟิวส์จะต้องไม่เสียหาย
โปรแกรมไม่ยอมเริ่มทำงาน	<ul style="list-style-type: none"> ฝาเครื่องจะต้องปิดอยู่ หากตั้งค่าหน่วยการเริ่มทำงานไว้ ให้ยกเลิกค่าหรือรอให้สิ้นสุดการนับถอยหลัง เครื่องเริ่มการทำงานเพื่อจ่ายเรซินด้านในน้ำยาปรับความกระด้างของน้ำอีกครั้ง ระยะเวลาในการดำเนินการจะอยู่ที่ประมาณ 5 นาที
เครื่องไม่ยอมจ่ายน้ำเข้าไป จอแสดงผลแสดง / 10 หรือ / 11	<ul style="list-style-type: none"> ตรวจสอบว่าเปิดก๊อกอยู่หรือไม่ แรงดันน้ำจะต้องไม่ต่ำเกินไป สอบถามข้อมูลนี้ได้จากผู้ให้บริการประจำในพื้นที่ ก๊อกน้ำจะต้องไม่ตัน กรองที่จ่ายน้ำขาเข้าจะต้องไม่ตัน ท่อจ่ายน้ำขาเข้าจะต้องไม่หักหรืองอ
เครื่องไม่ระบายน้ำออก จอแสดงผลแสดงข้อความ / 20	<ul style="list-style-type: none"> หัวกรองซึ่งค้จะต้องไม่ตัน กรองที่จ่ายน้ำขาออกจะต้องไม่ตัน ระบบกรองภายในจะต้องไม่ตัน ท่อระบายน้ำจะต้องไม่หักหรืองอ
อุปกรณ์กันน้ำสันเปิดทำงาน จอแสดงผลแสดงข้อความ / 30	<ul style="list-style-type: none"> ปิดก๊อกและติดต่อศูนย์บริการที่ได้รับอนุญาต
เครื่องหยุดและเริ่มทำงาน-หลายครั้งระหว่างรอบการทำงาน	<ul style="list-style-type: none"> ซึ่งถือเป็นเรื่องปกติ เพื่อให้ได้ผลการทำงานที่ดีที่สุดและประหยัดพลังงาน
โปรแกรมทำงานนานเกินไป	<ul style="list-style-type: none"> เลือกตัวเลือก TimeManager เพื่อลดระยะเวลาของโปรแกรมการทำงาน หากตั้งค่าหน่วยการเริ่มทำงานไว้ ให้ยกเลิกค่าหน่วยหรือรอให้สิ้นสุดการนับถอยหลัง
เวลาที่เหลือในจอแสดงผลเพิ่มขึ้นและข้ามไปจนเกือบสิ้นสุดเวลาโปรแกรมการทำงาน	<ul style="list-style-type: none"> นี่ถือเป็นความผิดปกติแต่อย่างใด เครื่องทำงานได้ตามปกติ

ปัญหาและรหัสเตือน	สาเหตุและแนวทางแก้ไขปัญหาที่เป็นไปได้
มีการรั่วไหลเล็กน้อยจาก- ประตูเครื่อง	<ul style="list-style-type: none"> • เครื่อง ไม่ได้ระดับ คลายหรือขันแน่นขาปรับ (ถ้ามี) • ประตูเครื่อง ไม่ได้ศูนย์ที่อ่างรอง ปรับขาด้านหลัง (ถ้ามี)
ฝาเครื่องปิดยาก	<ul style="list-style-type: none"> • เครื่อง ไม่ได้ระดับ คลายหรือขันแน่นขาปรับ (ถ้ามี) • ชิ้นส่วนของเครื่องในชั้นนอตี้อาหารยื่นออกมาจากกระเช้า
มีเสียงติ๊กกระทบ/เคาะที่ด้านใน- เครื่อง	<ul style="list-style-type: none"> • เครื่อง ใช้บนโต๊ะอาหารจัดเรียงในกระเช้าไม่เหมาะสม ดูใน- ใบปลิววิธีการใส่กระเช้ารองรับ • แชนสเปร์ยจะต้องหมุน ได้อิสระ
เครื่องตัดวงจรการทำงาน	<ul style="list-style-type: none"> • กำลังไฟไม่เพียงพอสำหรับจ่ายไปยังเครื่องทั้งหมดระหว่าง- การทำงาน ตรวจสอบกำลังไฟที่ได้รับ ไฟฟ้าและฟักัดที่- มาตรฐานหรือปิดเครื่องบางตัวที่ใช้อยู่ • ข้อผิดพลาดระบบไฟฟ้าภายในของเครื่อง ติดต่อศูนย์- บริการที่ได้รับอนุญาต



ดูในหัวข้อ **"ก่อนใช้ครั้งแรก"**
"การใช้ทั่วไป" หรือ **"เคล็ดลับ**
และคำแนะนำ" เพื่อพิจารณา
สาเหตุอื่น ๆ

สำหรับรหัสเตือนที่ไม่ได้แจ้งในตาราง กรุณา
ติดต่อศูนย์บริการที่ได้รับอนุญาต

หลังจากตรวจสอบเครื่องแล้ว ให้ปิดเครื่องและ
เปิดใหม่อีกครั้ง หากยังเกิดปัญหาขึ้นอีก ให้
ติดต่อศูนย์บริการที่ได้รับอนุญาต

12.1 ผลการล้างและอบแห้งไม่เป็นที่น่าพอใจ

ปัญหา	สาเหตุและแนวทางแก้ไขปัญหาที่เป็นไปได้
ผลการซักไม่ดี:	<ul style="list-style-type: none"> • ดูในหัวข้อ "การใช้งานทั่วไป" "เคล็ดลับและคำ- แนะนำ" และใบปลิวคำแนะนำในการใส่ผ้า • ใช้โปรแกรมการซักที่สะอาดล้าลึกมากกว่า • ล้างหัวจ่ายแขนสเปร์ยและตัวกรอง ดูรายละเอียดใน- หัวข้อ "การดูแลและทำความสะอาด"
ผลการอบแห้งไม่ดี	<ul style="list-style-type: none"> • เครื่องใช้บนโต๊ะอาหารที่ทิ้งไว้ในตู้ปิดนานเกินไป • ไม่มีระบบเคลือบแห้งหรือระดับการเคลือบแห้งไม่เพียงพอ ตั้งค่าตัวจ่ายน้ำยาเคลือบแห้ง ไปที่ระดับสูงสุด • พลาสติกอาจต้องเช็ดด้วยผ้าขนหนู • เพื่อให้การอบแห้งดีที่สุด ให้เปิดใช้ตัวเลือก XtraDry และตั้งค่า AirDry • แนะนำให้ใช้น้ำยาเคลือบแห้งทุกครั้ง แม้จะใช้ร่วมกับ- มัลติเท็บเล็ตก็ตาม
มีริ้วขาว ๆ หรือแถบสีน้ำเงินที่- จานและแก้ว	<ul style="list-style-type: none"> • ปริมาณน้ำยาเคลือบแห้งมากเกินไป ปรับระดับน้ำยา- เคลือบแห้งให้ต่ำลง • ปริมาณน้ำยาล้างมากเกินไป
มีคราบและหยดน้ำแห้งที่แก้ว- และจาน	<ul style="list-style-type: none"> • ปริมาณน้ำยาเคลือบแห้งไม่เพียงพอ ปรับระดับน้ำยา- เคลือบแห้งให้สูงขึ้น • ปริมาณน้ำยาเคลือบแห้งอาจเป็นสาเหตุของปัญหา

ปัญหา	สาเหตุและแนวทางแก้ไขปัญหาที่เป็นไปได้
งานเปียก	<ul style="list-style-type: none"> เพื่อให้การอบแห้งดีที่สุด ให้เปิดใช้ตัวเลือก XtraDry และตั้งค่า AirDry โปรแกรมไม่มีรอบการอบแห้งหรือรอบการอบแห้งที่อุณหภูมิต่ำ ที่จ่ายน้ำยาเคลือบแห้งไม่มีน้ำยา ปริมาณน้ำยาเคลือบแห้งอาจเป็นสาเหตุของปัญหา ปริมาณมัลติแท็บเล็ตอาจเป็นสาเหตุของปัญหา ลองใช้ผลิตภัณฑ์ห่ออื่นหรือใช้ที่จ่ายน้ำยาเคลือบแห้ง และใช้น้ำยาเคลือบแห้งร่วมกับมัลติแท็บเล็ต
ด้านในของเครื่องจะเปียก	<ul style="list-style-type: none"> ซึ่งไม่ใช่ปัญหาของเครื่อง แต่มีสาเหตุมาจากความชื้นในอากาศที่ควบแน่นที่ผนัง
เกิดฟองผิดปกติระหว่างการล้าง	<ul style="list-style-type: none"> ใช้น้ำยาสำหรับเครื่องล้างจานเท่านั้น มีจุดรั่วที่ตัวจ่ายน้ำยาเคลือบแห้ง ติดต่อศูนย์บริการที่ได้รับอนุญาต
รอยสนิมที่เครื่องใช้บนโต๊ะอาหาร	<ul style="list-style-type: none"> มีเกลือมากไปในน้ำที่ใช้สำหรับล้าง ดูในหัวข้อ "น้ำยาปรับความกระด้างของน้ำ" เครื่องเงินและสแตนเลสจัดอยู่รวมกัน อย่าใส่เครื่องเงินและสแตนเลสไว้ด้วยกันหากสามารถทำได้
มีคราบน้ำยาดักค้างที่ตัวจ่ายเมื่อสิ้นสุดโปรแกรมการทำงาน	<ul style="list-style-type: none"> แท็บเล็ตน้ำยาดักค้างอยู่ที่ตัวจ่ายและไม่ได้ถูกล้างออกด้วยน้ำอย่างหมดจด น้ำไม่สามารถล้างน้ำยาล้างจากที่จ่ายน้ำยาได้ แขนพ่นสเปรย์จะต้องไม่อุดตัน ของในกระเช้าจะต้องไม่บังฝาปิดตัวจ่ายน้ำยาล้างในการเปิดออก
มีกลิ่นในเครื่อง	<ul style="list-style-type: none"> ดูในหัวข้อ "การทำความสะอาดภายใน"
มีคราบตะกอนที่เครื่องใช้บนโต๊ะอาหาร อ่างและด้านในของประตู	<ul style="list-style-type: none"> ระดับเกลือต่ำ ให้ตรวจสอบส่วนแจ้งสถานะการเติม ฝูที่เก็บเกลือปิดไม่แน่น น้ำประปากระด้างเกินไป ดูในหัวข้อ "น้ำยาปรับความกระด้างของน้ำ" หรือใช้เม็ดแท็บเล็ตประสงค์ ใช้เลือกและตั้งค่ากระตุ้นน้ำยาปรับความกระด้างของน้ำ ดูในหัวข้อ "น้ำยาปรับความกระด้างของน้ำ" หากคราบตะกอนยังคงติดค้าง ให้ทำความสะอาดเครื่องด้วยน้ำยาทำความสะอาดที่เหมาะสมสำหรับการใช้งานประเภทนี้โดยเฉพาะ ลองใช้สารซักฟอกอื่น ติดต่อผู้ผลิตรายการซักฟอก
เครื่องใช้บนโต๊ะอาหารไม่แวววาว เปลี่ยนสีหรือเกาะเทา	<ul style="list-style-type: none"> ใช้เฉพาะอุปกรณ์ที่ใช้กับเครื่องล้างจานได้เท่านั้น น้ำเข้าและนำออกจากกระเช้าอย่างระมัดระวัง ดูในใบปลิววิธีการใส่กระเช้ารองรับ วางของที่เปราะบางไว้ที่กระเช้าด้านบน



ดูในหัวข้อ **"ก่อนใช้ครั้งแรก"** **"การใช้ทั่วไป"** หรือ **"เคล็ดลับและคำแนะนำ"** เพื่อพิจารณาสาเหตุอื่น ๆ

13. เอกสารข้อมูลผลิตภัณฑ์

เครื่องหมายการค้า	Electrolux
รุ่น	ESL5343LO
พิกัดการทำงาน (ค่ามาตรฐาน)	13
ระดับการประหยัดพลังงาน	A++
อัตราสิ้นเปลืองพลังงานเป็น kWh ต่อปี พิจารณาจากรอบการทำความสะอาด- สะอาดมาตรฐาน 280 รอบโดยใช้น้ำเย็นในโหมดใช้พลังงานน้อย อัตรา- สิ้นเปลืองพลังงานจริงจะขึ้นอยู่กับการใช้งานเครื่อง	262
อัตราสิ้นเปลืองพลังงานของรอบการทำความสะอาดมาตรฐาน (kWh)	0.921
อัตราสิ้นเปลืองพลังงานในโหมดปิดการทำงาน (W)	0.50
อัตราสิ้นเปลืองพลังงานในโหมดเปิดค้างไว้ (W)	5.0
อัตราสิ้นเปลืองน้ำเป็นลิตรต่อปีพิจารณาจากรอบการทำความสะอาด- มาตรฐาน 280 รอบ อัตราสิ้นเปลืองน้ำจริงจะขึ้นอยู่กับการใช้งานเครื่อง	2775
การประหยัดพลังงานในรอบอบแห้งตามเกณฑ์คะแนนจาก G (ประสิทธิภาพน้อยสุด) ไปถึง A (ประสิทธิภาพมากที่สุด)	A
“โปรแกรมการทำงานมาตรฐาน” คือรอบการทำความสะอาดมาตรฐาน- ตามที่ระบุในฉลากและฟิล์มข้อมูล โปรแกรมนี้เหมาะสำหรับการล้าง- อุปกรณ์ใช้งานบนโต๊ะอาหารตามปกติ และประหยัดมากที่สุดทั้งในส่วน- ของพลังงานและน้ำที่ใช้ โปรแกรมจะแสดงผลเป็น “Eco”	ECO
เวลาทำงานของรอบการทำความสะอาดมาตรฐาน (นาที)	237
ระยะเวลาสำหรับโหมดเปิดค้างไว้ (นาที)	5
ระดับเสียง (db(A) re 1pW)	44
ติดตั้งสำเร็จกับเครื่อง Y/N	ใช่

14. ข้อมูลด้านเทคนิคเพิ่มเติม

ขนาด	กว้าง / สูง / หนา (มม.)	596 / 818 - 898 / 550
การต่อระบบไฟ 1)	แรงดันไฟฟ้า (V)	220 - 240
	ความถี่ (Hz)	50
แรงดันน้ำป้อนเข้าเครื่อง	ต่ำสุด/สูงสุด บาร์ (MPa)	0.5 (0.05) / 8 (0.8)
ระบบจ่ายน้ำ	น้ำเย็นหรือน้ำร้อน 2)	สูงสุด 60 °C

1) ดูค่าอื่น ๆ จากแผ่นข้อมูลพิกัดเครื่อง

2) หากน้ำร้อนมาจากแหล่งพลังงานเพื่อเลือก (เช่น แผงพลังงานแสงอาทิตย์) ให้ใช้แหล่งน้ำร้อนเพื่อเลือกเหล่านี้เพื่อลดการใช้พลังงาน

15. ข้อมูลเพื่อการรักษาสิ่งแวดล้อม

รีไซเคิลวัสดุที่มีสัญลักษณ์ ♻️ ในบรรจุภัณฑ์
ลงในภาชนะบรรจุที่เหมาะสมเพื่อนำไป
รีไซเคิล ช่วยปกป้องสิ่งแวดล้อมและสุขภาพ
ของมนุษย์ และเพื่อรีไซเคิลขยะอุปกรณ์ไฟฟ้า
และอิเล็กทรอนิกส์ อย่างทิ้งอุปกรณ์ที่มี

เครื่องหมายสัญลักษณ์ ♻️ ร่วมกับขยะในครัว
เรือน ส่งคืนผลิตภัณฑ์ไปยังโรงงานรีไซเคิลใน
ท้องถิ่น หรือติดต่อสำนักงานเทศบาลของคุณ

MỤC LỤC

1. THÔNG TIN VỀ AN TOÀN.....	23
2. HƯỚNG DẪN VỀ AN TOÀN.....	24
3. MÔ TẢ SẢN PHẨM.....	26
4. BẢNG ĐIỀU KHIỂN.....	26
5. CHƯƠNG TRÌNH.....	27
6. CÀI ĐẶT.....	29
7. TÙY CHỌN.....	31
8. TRƯỚC KHI SỬ DỤNG LẦN ĐẦU.....	32
9. SỬ DỤNG HÀNG NGÀY.....	33
10. CÁC MẸO VÀ LỜI KHUYÊN.....	35
11. BẢO TRÌ VÀ LÀM SẠCH.....	36
12. XỬ LÝ SỰ CỐ.....	38
13. TỜ THÔNG TIN SẢN PHẨM.....	41
14. THÔNG TIN KỸ THUẬT BỔ SUNG.....	42

CHÚNG TÔI NGHĨ ĐẾN BẠN

Cảm ơn bạn đã mua thiết bị Electrolux. Bạn đã chọn một sản phẩm trong đó có chứa đựng cả hàng thập niên kinh nghiệm chuyên gia và sự đổi mới. Tinh tế và sành điệu, thiết bị này được thiết kế dành cho bạn. Vì vậy bất cứ khi nào bạn sử dụng thiết bị này, bạn có thể yên tâm rằng bạn sẽ luôn có được kết quả tuyệt vời. Chào mừng bạn đến với Electrolux.

Hãy truy cập trang web của chúng tôi để:



Lấy các lời khuyên về cách sử dụng, sách giới thiệu, xử lý sự cố, thông tin dịch vụ:

www.electrolux.com/webselfservice



Đăng ký sản phẩm của bạn để có được dịch vụ tốt hơn:

www.registerelectrolux.com



Mua Phụ kiện, Vật tư tiêu hao và Phụ tùng thay thế chính hãng cho thiết bị của bạn:

www.electrolux.com/shop

DỊCH VỤ VÀ CHĂM SÓC KHÁCH HÀNG

Chúng tôi đề nghị bạn luôn sử dụng các phụ tùng thay thế chính hãng. Khi liên hệ với Trung tâm Dịch vụ được Ủy quyền của chúng tôi, hãy đảm bảo là bạn có sẵn dữ liệu sau đây: Model, PNC, Số sê-ri. Có thể tìm thấy thông tin trên biển thông số.

 Cảnh báo / Thông tin quan trọng về an toàn

 Thông tin tổng quát và các lời khuyên

 Thông tin môi trường

Có thể thay đổi không được báo trước.

1. ⚠ THÔNG TIN VỀ AN TOÀN

Trước khi lắp đặt và sử dụng thiết bị, hãy đọc kỹ hướng dẫn được cung cấp. Nhà sản xuất không chịu trách nhiệm đối với bất kỳ thương tích hoặc hư hỏng nào do lắp đặt hoặc sử dụng không đúng cách. Luôn giữ tài liệu hướng dẫn sử dụng ở nơi an toàn và dễ tiếp cận để tham khảo trong tương lai.

1.1 An toàn cho trẻ em và những người dễ bị tổn thương

- Thiết bị này có thể được sử dụng bởi trẻ em từ 8 tuổi trở lên và những người bị suy giảm năng lực thể chất, giác quan hoặc tâm thần, hoặc thiếu kinh nghiệm hay kiên thức nếu họ được giám sát hoặc chỉ dẫn về cách sử dụng thiết bị một cách an toàn và hiểu được những nguy hiểm liên quan.
- Giữ trẻ em từ 3 đến 8 tuổi và những người khuyết tật toàn diện và phức tạp tránh xa thiết bị trừ khi được giám sát liên tục.
- Giữ trẻ em dưới 3 tuổi tránh xa thiết bị trừ khi được giám sát liên tục.
- Không để trẻ em nghịch thiết bị này.
- Hãy giữ trẻ em cách xa các chất tẩy rửa.
- Không để trẻ em và thú cưng lại gần thiết bị khi cửa đang mở.
- Trẻ em không được phép làm sạch và bảo trì thiết bị do người dùng thực hiện mà không được giám sát.

1.2 An Toàn Chung

- Thiết bị này dành để sử dụng trong hộ gia đình và các ứng dụng tương tự như:
 - trang trại, khu vực nhà bếp nhân viên trong các cửa hàng, văn phòng và môi trường làm việc khác;
 - gần khách hàng trong các khách sạn, nhà nghỉ, cơ sở dịch vụ ngủ & ăn sáng và môi trường cư trú khác.
- Không thay đổi thông số kỹ thuật của thiết bị này.

- Áp lực nước hoạt động (tối thiểu và tối đa) phải nằm trong khoảng 0.5 (0.05) / 8 (0.8) bar (MPa)
- Tuân thủ số lượng tối đa 13 cài đặt vị trí.
- Nếu dây dẫn bị hỏng thì phải được thay bởi nhà sản xuất, Trung Tâm Dịch Vụ Được Ủy Quyền của nhà sản xuất hoặc nhân viên đủ năng lực tương tự để tránh nguy hiểm.
- Đặt dao kéo trong giỏ dao kéo với các đầu sắc nhọn hướng xuống hoặc đặt chúng trong ngăn dao kéo ở vị trí nằm ngang với các cạnh sắc hướng xuống.
- Không để thiết bị với cửa mở không quan sát để tránh vô tình dẫm lên.
- Trước khi tiến hành bảo trì, hãy tắt thiết bị và rút phích cắm điện ra khỏi ổ cắm.
- Không sử dụng bình xịt nước áp suất cao và/hoặc bình hơi nước để làm sạch thiết bị.
- Nếu thiết bị có cửa thông gió ở đáy thì không được che phủ cửa thông gió, ví dụ bởi một tấm thảm.
- Thiết bị được kết nối với tuyến ống dẫn nước chính bằng cách sử dụng bộ ống mềm đi kèm mới. Không được tái sử dụng các bộ ống mềm cũ.

2. HƯỚNG DẪN VỀ AN TOÀN

2.1 Lắp đặt



CẢNH BÁO!

Chỉ cá nhân đủ năng lực được phép lắp đặt thiết bị này.

- Loại bỏ tất cả bao bì.
- Không lắp đặt hoặc sử dụng thiết bị đã hỏng.
- Tuân thủ hướng dẫn lắp đặt được cung cấp kèm theo thiết bị.
- Luôn cẩn thận khi di chuyển thiết bị vì thiết bị có trọng lượng nặng. Luôn sử dụng găng tay an toàn và giày dép đi kèm.
- Không lắp đặt hoặc sử dụng thiết bị ở nơi nhiệt độ dưới 0 °C.
- Lắp đặt thiết bị ở nơi an toàn và phù hợp đáp ứng các yêu cầu lắp đặt.

2.2 Kết nối điện



CẢNH BÁO!

Nguy cơ cháy và điện giật.

- Thiết bị phải được tiếp đất.
- Hãy chắc chắn rằng các thông số trên nhãn máy tương thích với các mức điện áp của nguồn cấp điện.
- Luôn sử dụng ổ cắm chống giật được lắp đặt đúng cách.
- Không sử dụng adapter có nhiều phích cắm và dây cáp kéo dài.
- Đảm bảo không gây hư hỏng phích cắm và dây điện. Nếu cần thay dây điện thì việc này phải được tiến hành bởi Trung Tâm Dịch Vụ Được Ủy Quyền của chúng tôi.
- Chỉ cắm phích cắm vào ổ cắm điện khi đã lắp đặt xong. Đảm bảo tiếp cận

- được với phích cắm điện sau khi lắp đặt.
- Không được giật dây điện để hủy kết nối thiết bị. Luôn nhô phích cắm.
 - Thiết bị này tuân thủ Chỉ Thị của Cộng Đồng Kinh Tế Châu Âu (E.E.C.).
 - Chỉ Anh Quốc và Ireland. Thiết bị này được gắn với phích cắm điện 13A. Nếu cần thay đổi cầu chì ở phích cắm điện, chỉ sử dụng cầu chì 13A ASTA (BS 1362).

2.3 Kết nối nước

- Không làm hư hại các ống mềm dẫn nước.
- Trước khi kết nối với đường ống mới, ống không được sử dụng trong một thời gian dài, nơi việc sửa chữa đã được thực hiện hoặc thiết bị mới được gắn (đồng hồ nước, v.v...), để nước chảy cho đến khi nước sạch và trong.
- Đảm bảo rằng không có rò rỉ nước có thể nhìn thấy trong và sau lần sử dụng đầu tiên của thiết bị.
- Ống dẫn nước vào có van an toàn và vỏ bọc có cáp chính bên trong.

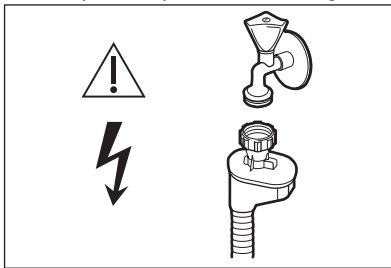

CẢNH BÁO!
Điện áp nguy hiểm.

- Nếu ống dẫn nước vào bị hỏng, lập tức đóng vòi nước và rút phích cắm điện chính ra khỏi ổ cắm. Liên hệ với Trung Tâm Dịch Vụ Được Ủy Quyền để thay ống dẫn nước vào.

2.4 Sử dụng

- Không ngồi hoặc đứng lên cửa mở.
- Chất tẩy rửa cho máy rửa chén nguy hiểm. Hãy tuân thủ các hướng dẫn về an toàn trên bao bì chất tẩy rửa.
- Không uống và chơi với nước trong thiết bị.
- Không lấy chén bát ra khỏi thiết bị đến khi chương trình kết thúc. Một số chất tẩy có thể vẫn còn trên chén bát.
- Thiết bị có thể nhà hơi nóng nếu quý vị mở cửa khi chương trình đang hoạt động.
- Không đặt các sản phẩm dễ cháy hoặc đồ vật ướt với các sản phẩm dễ cháy ở trong, gần hoặc trên thiết bị.

2.5 Dịch vụ

- Để sửa chữa thiết bị, liên hệ Trung Tâm Dịch Vụ Được Ủy Quyền.
- Chỉ sử dụng các phụ tùng thay thế gốc.

2.6 Thải bỏ



CẢNH BÁO!

Nguy cơ thương tích hoặc ngạt thở.

- Ngắt kết nối thiết bị khỏi nguồn điện chính.
- Ngắt và tháo bỏ dây điện.
- Tháo chốt cài cửa để ngăn trẻ em và vật nuôi tiếp xúc với thiết bị.

3. MÔ TẢ SẢN PHẨM

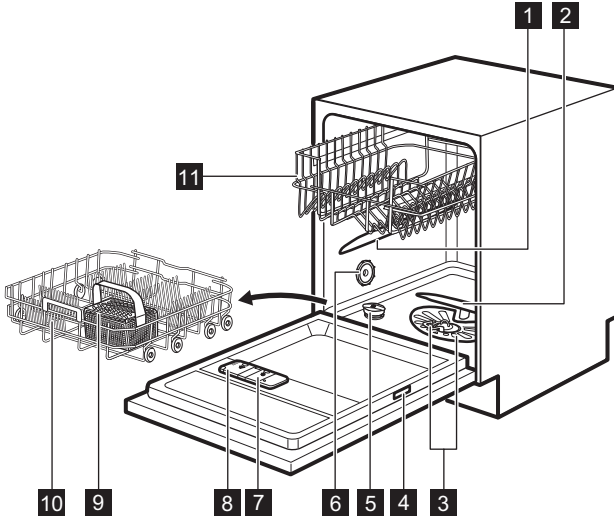

- | | |
|---|---|
| <ul style="list-style-type: none"> 1 Cần phun phía trên 2 Cần phun phía dưới 3 Bộ lọc 4 Biền thông số 5 Ngăn chứa muối 6 Lỗ thông khí | <ul style="list-style-type: none"> 7 Chỗ chứa dung dịch trợ xả 8 Chỗ chứa chất tẩy rửa 9 Giỏ đựng dao kéo 10 Giỏ phía dưới 11 Giỏ phía trên |
|---|---|

3.1 Beam-on-Floor

Beam-on-Floor là đèn hiển thị trên sàn bên dưới cửa thiết bị.

- Khi chương trình bắt đầu, đèn đỏ phát sáng và tiếp tục bật trong suốt thời gian chạy chương trình.
- Khi chương trình kết thúc, đèn xanh lá cây sẽ phát sáng.
- Khi thiết bị gặp trục trặc, đèn đỏ sẽ nhấp nháy.

i Beam-on-Floor tắt khi thiết bị tắt.

i Khi AirDry được bật trong giai đoạn sấy, hình chiếu trên sàn không thể được nhìn thấy hoàn toàn. Để xem chu kỳ đã kết thúc chưa, hãy kiểm tra bảng điều khiển.

4. BẢNG ĐIỀU KHIỂN

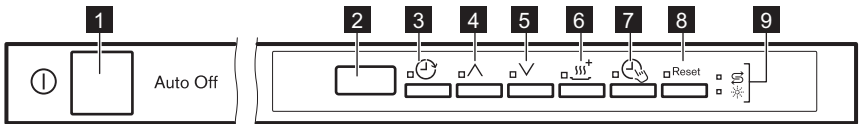



1 Nút bật/tắt

2 Màn hình hiển thị

- | | |
|---|--------------------------|
| 3 Delay nút | 7 TimeManager nút |
| 4 Nút điều chỉnh chương trình (tăng) | 8 Reset nút |
| 5 Nút điều chỉnh chương trình (giảm) | 9 Đèn chỉ báo |
| 6 XtraDry nút | |



4.1 Đèn chỉ báo

Đèn chỉ báo	Mô tả
	Đèn chỉ báo dung dịch trợ xả. Đèn chỉ báo muối luôn tắt khi chương trình hoạt động.
	Đèn chỉ báo muối. Đèn chỉ báo muối luôn tắt khi chương trình hoạt động.

5. CHƯƠNG TRÌNH

Việc đánh số các chương trình trong bảng (P1, P2, v.v) thể hiện thứ tự của chương trình trên bảng điều khiển.





Thứ tự các chương trình trong bảng có thể không thể hiện thứ tự trên bảng điều khiển.

Chương trình	Độ bẩn Loại quần áo	Giai đoạn chương trình	Tùy chọn
P1 ECO 1)	<ul style="list-style-type: none"> Bẩn bình thường Đồ sứ và dao kéo 	<ul style="list-style-type: none"> Trước khi rửa Rửa 50 °C Xả Sấy khô 	<ul style="list-style-type: none"> TimeManager XtraDry
P2 AUTO 2)	<ul style="list-style-type: none"> Tất cả Đồ sứ, dao kéo, xoong nồi 	<ul style="list-style-type: none"> Trước khi rửa Rửa từ 45 °C đến 70 °C Xả Sấy khô 	<ul style="list-style-type: none"> XtraDry
P3 	<ul style="list-style-type: none"> Rất bẩn Đồ sứ, dao kéo, xoong nồi 	<ul style="list-style-type: none"> Trước khi rửa Rửa 70 °C Xả Sấy khô 	<ul style="list-style-type: none"> TimeManager XtraDry
P5  3)	<ul style="list-style-type: none"> Rất ít bẩn Đồ sứ và dao kéo 	<ul style="list-style-type: none"> Rửa 60 °C hoặc 65 °C Xả 	<ul style="list-style-type: none"> XtraDry
P4 	<ul style="list-style-type: none"> Bẩn ít hoặc bình thường Đồ thủy tinh và sứ dễ vỡ 	<ul style="list-style-type: none"> Rửa 45 °C Xả Sấy khô 	<ul style="list-style-type: none"> XtraDry

Chương trình	Độ bẩn Loại quần áo	Giai đoạn chương trình	Tùy chọn
P6  4)	• Tất cả	• Trước khi rửa	

- Chương trình này có mức sử dụng nước và tiêu thụ năng lượng hiệu quả nhất cho đồ sứ và dao kéo với độ bẩn bình thường. Đây là chương trình chuẩn cho các viện kiểm tra.
- Thiết bị cảm nhận được độ bẩn và số lượng đồ vật trong giỏ. Thiết bị tự động điều chỉnh nhiệt độ và lượng nước, mức tiêu thụ năng lượng và thời gian chạy chương trình.
- Với chương trình này, quý vị có thể rửa chén bát bẩn ít. Điều này mang lại kết quả rửa tốt trong thời gian ngắn.
- Với chương trình này, quý vị có thể nhanh chóng rửa sạch thức ăn còn lại từ các đĩa và ngăn mùi hôi hình thành trong thiết bị. Không sử dụng chất tẩy rửa cho chương trình này.

5.1 Giá trị tiêu thụ

Chương trình 1)	Nước (l)	Năng lượng (kWh)	Thời gian hoạt động (tối thiểu)
P1 ECO	9.9	0.921	237
P2 AUTO	7 - 12	0.7 - 1.5	45 - 160
P3 	13 - 15	1.4 - 1.6	140 - 160
P5 	9	0.8	30
P4 	13 - 14	0.9 - 1.1	70 - 85
P6 	4	0.1	14

- Áp suất và nhiệt độ nước, các thay đổi nguồn điện chính, tùy chọn và lượng chén bát có thể thay đổi các giá trị.

5.2 Thông tin cho các viện kiểm tra

Để nhận thông tin cần thiết để tiến hành kiểm tra hiệu suất (ví dụ: theo EN60436), hãy gửi email đến:

info.test@dishwasher-production.com

Trong yêu cầu của bạn, vui lòng gửi kèm mã số sản phẩm (PNC) ghi trên biển thông số.

Đối với bất kỳ câu hỏi nào khác liên quan đến máy rửa chén bát, vui lòng tham khảo sổ tay dịch vụ đi kèm với thiết bị.

6. CAI ĐẶT

6.1 Chế độ chọn chương trình và chế độ người dùng

Khi thiết bị ở chế độ chọn chương trình, có thể đặt chương trình và vào chế độ người dùng.

Cài đặt có sẵn trong chế độ người dùng:

- Mức chất làm mềm nước theo độ cứng nước.
- Bật hoặc tắt âm hiệu để kết thúc chương trình.
- Bật hoặc tắt thông báo trống dung dịch trợ xả.
- Kích hoạt hoặc hủy kích hoạt AirDry.

Vi thiết bị lưu trữ các cài đặt đã lưu, nên không cần phải định cấu hình thiết bị trước mỗi chu kỳ.

Cách đặt chế độ chọn chương trình







Thiết bị đang ở chế độ lựa chọn chương trình khi màn hình hiển thị số chương trình **P1**.

Sau khi kích hoạt, thiết bị đang ở chế độ lựa chọn chương trình mặc định. Nếu không, hãy đặt chế độ lựa chọn chương trình theo cách sau:

Nhấn và giữ **Reset** cho đến khi thiết bị ở chế độ lựa chọn chương trình.

Cách vào chế độ người dùng

Đảm bảo thiết bị đang ở chế độ lựa chọn chương trình.

Để vào chế độ người dùng, nhấn và giữ đồng thời  và  cho đến khi các đèn chỉ báo , ,  và  nhấp nháy và màn hình trống.

6.2 Chất làm mềm nước

Chất làm mềm nước loại bỏ khoáng chất khỏi nguồn cung nước, điều này sẽ có tác động tiêu cực đến kết quả giặt và thiết bị.

Lượng khoáng chất này càng cao thì nước của quý vị càng cứng. Độ cứng nước có thể được đo bằng thang tương đương.

Chất làm mềm nước cần được điều chỉnh theo độ cứng nước trong khu vực quý vị. Cơ quan quản lý nước tại địa phương có thể tư vấn cho quý vị về độ cứng nước trong khu vực. Điều quan trọng là đặt đúng mức chất làm mềm nước để đảm bảo đạt kết quả rửa tốt.

Độ cứng của nước

Độ cứng theo tiêu chuẩn Đức (°dH)	Độ cứng theo tiêu chuẩn Pháp (°fH)	mmol/l	Độ cứng Clarke	Mức chất làm mềm nước
47 - 50	84 - 90	8,4 - 9,0	58 - 63	10
43 - 46	76 - 83	7,6 - 8,3	53 - 57	9
37 - 42	65 - 75	6,5 - 7,5	46 - 52	8
29 - 36	51 - 64	5,1 - 6,4	36 - 45	7
23 - 28	40 - 50	4,0 - 5,0	28 - 35	6
19 - 22	33 - 39	3,3 - 3,9	23 - 27	5 1)
15 - 18	26 - 32	2,6 - 3,2	18 - 22	4
11 - 14	19 - 25	1,9 - 2,5	13 - 17	3
4 - 10	7 - 18	0,7 - 1,8	5 - 12	2

Độ cứng theo tiêu chuẩn Đức (°dH)	Độ cứng theo tiêu chuẩn Pháp (°fH)	mmol/l	Độ cứng Clarke	Mức chất làm mềm nước
<4	<7	<0,7	< 5	1 2)

- 1) Cái đặt tại nhà máy.
- 2) Không sử dụng muối ở mức này.







Bất kể loại chất tẩy rửa được sử dụng, hãy đặt mức độ cứng của nước thích hợp để giữ cho đèn chỉ báo nạp muối hoạt động.



Các viên đa năng chứa muối không đủ hiệu quả để làm mềm nước cứng.

Cách đặt mức chất làm mềm nước

Chắc chắn rằng thiết bị đang ở chế độ người dùng.

1. Nhấn .
 - Các đèn chỉ báo ,  và  đã tắt.
 - Đèn chỉ báo  vẫn nhấp nháy.
 - Màn hình hiển thị cài đặt hiện tại: ví dụ, 5 L = mức 5.
2. Nhấn  nhiều lần để thay đổi cài đặt.
3. Bấm nút bật/tắt để xác nhận cài đặt.

6.3 Thông báo trống dung dịch trợ xả

Dung dịch trợ xả giúp tẩy chén bát mà không để lại vệt và vết bẩn.

Dung dịch trợ xả được tự động xả ra trong giai đoạn rửa nóng.









Khi khoang dung dịch trợ xả trống, đèn chỉ báo dung dịch trợ xả được bật để thông báo nạp dung dịch trợ xả. Nếu kết quả tẩy đạt yêu cầu trong khi chỉ sử dụng viên đa năng, quý vị có thể tắt thông báo nạp dung dịch trợ xả. Tuy nhiên, để có kết quả tẩy tốt nhất, hãy luôn sử dụng dung dịch trợ xả.

Nếu sử dụng chất tẩy tiêu chuẩn hoặc viên đa năng mà không cần sử dụng

dung dịch trợ xả, hãy bật thông báo để giữ cho đèn chỉ báo nạp dung dịch trợ xả hoạt động.

Cách tắt thông báo trống dung dịch trợ xả

Chắc chắn rằng thiết bị đang ở chế độ người dùng.

1. Nhấn .
 - Các đèn chỉ báo ,  và  đã tắt.
 - Đèn chỉ báo  vẫn nhấp nháy.
 - Màn hình hiển thị cài đặt hiện tại:  = thông báo trống dung dịch trợ xả được bật (cài đặt nhà máy).
2. Nhấn  để thay đổi cài đặt.  = thông báo trống dung dịch trợ xả bị tắt.
3. Nhấn nút bật/tắt để xác nhận cài đặt.





6.4 Âm hiệu

Âm hiệu phát ra khi xảy ra trục trặc thiết bị. Không thể tắt các âm hiệu này.

Ngoài ra còn có một âm hiệu phát ra khi chương trình hoàn thành. Theo mặc định, âm hiệu này bị tắt nhưng có thể bật lên được.

Cách bật hoặc tắt âm hiệu khi kết thúc chương trình

Chắc chắn rằng thiết bị đang ở chế độ người dùng.

1. Nhấn .
 - Các đèn chỉ báo ,  và  đã tắt.
 - Đèn chỉ báo  vẫn nhấp nháy.

- Màn hình hiển thị cài đặt hiện tại:
 - $\square b$ = Âm hiệu tắt.
 - $! b$ = Âm hiệu tắt.
- Nhấn \checkmark để thay đổi cài đặt.
 - Nhấn nút bật/tắt để xác nhận cài đặt.

6.5 AirDry

AirDry cải thiện kết quả sấy với mức tiêu thụ năng lượng ít hơn.

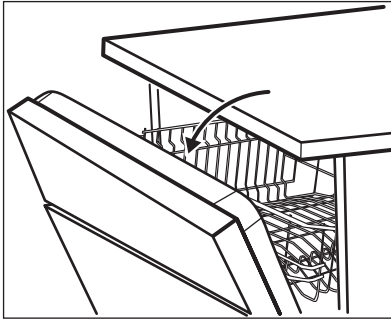

- i** Trong giai đoạn sấy, cánh cửa mở ra tự động và vẫn mở hé cửa.

! **CẢN TRỌNG!**
Đừng cố gắng đóng cửa thiết bị trong vòng 2 phút sau khi mở tự động. Điều này có thể làm hỏng thiết bị.

AirDry được kích hoạt tự động với tất cả các chương trình ngoại trừ $\text{!} \text{!} \text{!}$ (nếu có).

Để cải thiện hiệu suất sấy, hãy tham khảo tùy chọn XtraDry hoặc kích hoạt AirDry.



CẢN TRỌNG!

Nếu có trẻ em tiếp cận thiết bị, quý vị nên hủy kích hoạt AirDry vì nếu mở cửa có thể gây nguy hiểm.

Cách hủy kích hoạt AirDry

Chắc chắn rằng thiết bị đang ở chế độ người dùng.

- Nhấn $\text{!} \text{!} \text{!}$.
 - Các đèn chỉ báo \odot , \wedge và \checkmark đã tắt.
 - Đèn chỉ báo $\text{!} \text{!} \text{!}$ vẫn nhấp nháy.
 - Màn hình hiển thị cài đặt hiện tại: $! \square$ = AirDry được kích hoạt.
- Nhấn $\text{!} \text{!} \text{!}$ để thay đổi cài đặt: $\square \square$ = AirDry hủy kích hoạt.
- Nhấn nút bật/tắt để xác nhận cài đặt.

7. TÙY CHỌN

- i** Tùy chọn mong muốn phải được kích hoạt mỗi lần trước khi quý vị bắt đầu một chương trình. Không thể kích hoạt hoặc hủy kích hoạt các tùy chọn trong khi một chương trình đang chạy.

- i** Không phải tất cả các tùy chọn nào cũng đều tương thích với nhau. Nếu quý vị chọn các tùy chọn không tương thích, công cụ sẽ tự động hủy kích hoạt một hoặc nhiều tùy chọn. Chỉ các đèn chỉ báo của các tùy chọn còn hoạt động sẽ được bật.

- i** Nếu một tùy chọn không áp dụng được cho một chương trình, đèn chỉ báo tương ứng sẽ bị tắt hoặc nhấp nháy nhanh trong vài giây và sau đó sẽ tắt.



Các tùy chọn kích hoạt có thể ảnh hưởng đến lượng nước và mức tiêu thụ năng lượng cũng như thời lượng của chương trình.

7.1 XtraDry

Kích hoạt tùy chọn này để tăng kết quả sấy khô. Khi XtraDry bật, thời gian chạy một số chương trình, lượng nước tiêu thụ và nhiệt độ ở lần xả cuối cùng có thể bị ảnh hưởng.

XtraDry là một tùy chọn cố định cho tất cả các chương trình khác ngoài **ECO** và không cần phải chọn ở mọi chu kỳ.

Trong các chương trình khác, cài đặt XtraDry là cố định và nó được tự động sử dụng trong các chu kỳ tiếp theo. Cấu hình này có thể được thay đổi bất cứ lúc nào.



Mỗi khi **ECO** được kích hoạt, XtraDry sẽ tắt và cần được chọn thủ công.

Kích hoạt XtraDry hủy kích hoạt TimeManager và ngược lại.

Cách bật XtraDry

Nhấn

Đèn chỉ báo liên quan bật.

Màn hình hiển thị thời gian chạy chương trình được cập nhật.

7.2 TimeManager

Tùy chọn này làm tăng áp suất và nhiệt độ của nước. Giai đoạn rửa và sấy khô ngắn hơn.

Tổng thời gian chạy chương trình giảm khoảng 50%.

Kết quả rửa cũng giống như thời gian chạy chương trình bình thường. Kết quả sấy khô có thể giảm.

Cách bật TimeManager

Nhấn

Đèn chỉ báo liên quan bật.

Màn hình hiển thị thời gian chạy chương trình được cập nhật.

8. TRƯỚC KHI SỬ DỤNG LẦN ĐẦU

1. **Hãy chắc chắn rằng mức hiện tại của chất làm mềm nước phù hợp với độ cứng nguồn nước. Nếu không, hãy điều chỉnh mức chất làm mềm nước.**
2. Đổ đầy ngăn chứa muối.
3. Đổ đầy chỗ chứa dung dịch trợ xả.
4. Mở vòi nước.
5. Bắt đầu chương trình để loại bỏ bất kỳ dư lượng xử lý nào vẫn còn bên trong thiết bị. Không sử dụng chất tẩy rửa và không cho chén bát vào giỏ.

Sau khi khởi động chương trình, thiết bị sẽ nạp lại chất dẻo trong chất làm mềm nước trong tối đa 5 phút. Giai đoạn rửa chỉ bắt đầu sau khi kết thúc quy trình này. Quy trình được lập lại định kỳ.

8.1 Ngăn chứa muối



CẢN TRỌNG!

Chỉ sử dụng muối thô được thiết kế cho máy rửa chén. Muối tinh làm tăng nguy cơ ăn mòn.

Muối được sử dụng để nạp lại keo trong chất làm mềm nước và đảm bảo việc rửa chén bát tốt trong sử dụng hàng ngày.

Cách đổ đầy ngăn chứa muối

1. Vặn nắp ngăn chứa muối ngược chiều kim đồng hồ và lấy ra.
2. Đổ 1 lít nước vào ngăn chứa muối (chỉ lần đầu tiên).
3. Đổ đầy ngăn chứa muối 1 kg muối (cho đến khi đầy).

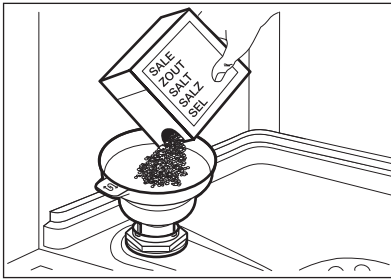

4. Cần thận lắc phễu bằng tay cầm để lấy các hạt nhỏ cuối cùng bên trong.
5. Loại bỏ hết muối xung quanh lỗ nạp ngăn chứa muối.

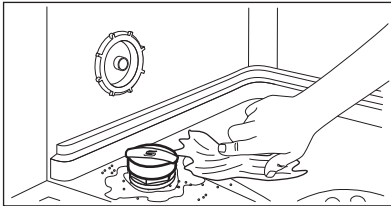

6. Vận nắp ngăn chứa muối theo chiều kim đồng hồ để đóng ngăn chứa muối.



CẢN TRỌNG!

Nước và muối có thể bị chảy ra ngoài ngăn chứa khi quý vị đổ. Sau khi quý vị đổ đầy ngăn chứa muối, bắt đầu một chương trình ngay để tránh ăn mòn.

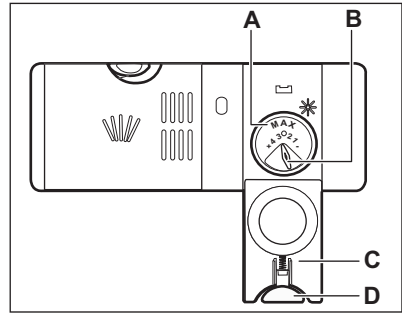

CẢN TRỌNG!

Chỉ sử dụng dung dịch trợ xả dùng riêng cho máy rửa chén.

1. Nhấn nút nhà (D) để mở nắp (C).
2. Đổ vào chỗ chứa dung dịch trợ xả (A) cho đến khi chất lỏng đạt mức đầy 'max'.
3. Loại bỏ dung dịch trợ xả bị chảy tràn bằng giẻ thấm mềm để tránh tạo quá nhiều bọt.
4. Đóng nắp. Đảm bảo rằng nút nhà khóa ở đúng vị trí.



Quý vị có thể vận nướ chọn điều chỉnh lượng nhà (B) giữa vị trí 1 (lượng thấp nhất) và vị trí 4 hoặc 6 (lượng cao nhất).

8.2 Cách đổ đầy chỗ chứa dung dịch trợ xả

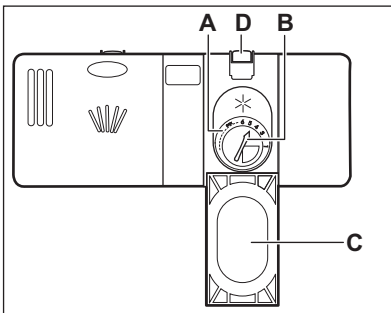

9. SỬ DỤNG HÀNG NGÀY

1. Mở vòi nước.
2. Bấm nút bật/tắt để bật thiết bị.

Đảm bảo rằng thiết bị đang ở chế độ lựa chọn chương trình.

- Nếu đèn chỉ báo muối đang bật, hãy đổ đầy ngăn chứa muối.
 - Nếu đèn chỉ báo dung dịch trợ xả đang bật, hãy đổ đầy chỗ chứa dung dịch trợ xả.
3. Cho chén bát vào giỏ.
 4. Cho chất tẩy rửa vào.
 5. Đặt và khởi động chương trình chính xác cho loại nạm và độ bẩn.

9.1 Sử dụng chất tẩy rửa

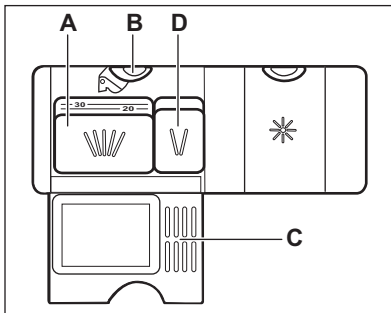
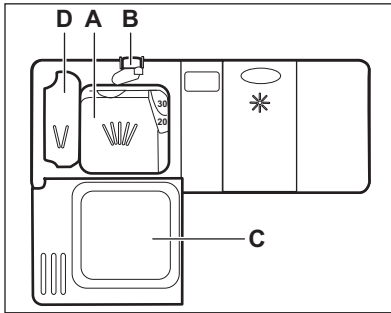

1. Nhấn nút nhỏ (B) để mở nắp (C).
2. Cho chất tẩy rửa, dạng bột hoặc dạng viên vào khoang chứa (A).
3. Nếu chương trình có giai đoạn trước khi giặt, hãy đổ một lượng nhỏ chất tẩy rửa vào khoang chứa (D).
4. Đóng nắp. Đảm bảo rằng nút nhỏ khóa ở đúng vị trí.

9.2 Đặt và bắt đầu chương trình

Chức năng Auto Off

Chức năng này giảm tiêu thụ năng lượng bằng cách tắt tự động thiết bị khi thiết bị không hoạt động.

Chức năng đi vào hoạt động:

- 5 phút sau khi chương trình hoàn thành.
- Sau 5 phút nếu chương trình chưa bắt đầu.

Bắt đầu chương trình

1. Giữ cho cửa thiết bị đóng hờ.
2. Bấm nút bật/tắt để bật thiết bị. Đảm bảo rằng thiết bị đang ở chế độ lựa chọn chương trình.
3. Nhấn nhiều lần \wedge hoặc \vee cho đến khi màn hình hiển thị số của chương trình đã chọn. Màn hình hiển thị số của chương trình trong khoảng 3 giây rồi hiển thị thời gian chạy của chương trình.
4. Đặt các tùy chọn thích hợp.
5. Đóng cửa thiết bị để bắt đầu chương trình.

Bắt đầu chương trình mà không hoãn bắt đầu

1. Đặt chương trình.
2. Nhấn ⌚ lặp đi lặp lại cho đến khi màn hình hiển thị thời gian trễ quý vị muốn cài đặt (từ 1 đến 24 giờ). Đèn chỉ báo hoãn đang bật.
3. Đóng cửa thiết bị để bắt đầu thời gian đếm ngược.

Khi thời gian đếm ngược đang chạy, có thể tăng thời gian trễ nhưng không thể thay đổi lựa chọn chương trình và tùy chọn.

Khi hết thời gian đếm ngược, chương trình bắt đầu hoạt động.

Mở cửa khi thiết bị hoạt động

Mở cửa trong khi chương trình đang chạy thiết bị sẽ dừng. Điều này có thể ảnh hưởng đến việc tiêu thụ năng lượng và

thời gian chương trình. Sau khi đóng cửa chương trình, thiết bị sẽ tiếp tục từ vị trí gián đoạn.

i Nếu cửa được mở trong hơn 30 giây trong giai đoạn sấy, chương trình đang chạy sẽ kết thúc. Điều này không xảy ra nếu cửa được mở bằng chức năng AirDry.

i Không được cố gắng đóng cửa thiết bị trong vòng 2 phút sau khi AirDry tự động mở cửa, vì điều này có thể làm thiết bị hư hỏng. Nếu sau đó, cửa được đóng lại trong 3 phút nữa, chương trình đang chạy sẽ kết thúc.

Hủy hoãn bắt đầu khi thời gian đếm ngược hoạt động

Khi quý vị hủy hoãn bắt đầu, quý vị phải đặt lại chương trình và các tùy chọn.

Nhấn và giữ **Reset** cho đến khi thiết bị ở chế độ lựa chọn chương trình.

Hủy chương trình

Nhấn và giữ **Reset** cho đến khi thiết bị ở chế độ lựa chọn chương trình. Hãy chắc chắn rằng có chất tẩy rửa trong ngăn chứa chất tẩy rửa trước khi quý vị bắt đầu chương trình mới.

Kết thúc chương trình

Khi chương trình hoàn thành màn hình hiển thị 0:00.

Tất cả các nút đều không hoạt động ngoại trừ nút **bật/tắt**.

1. Nhấn nút **bật/tắt** hoặc đợi chức năng Auto Off tự động tắt thiết bị. Nếu bạn mở cửa trước khi kích hoạt Auto Off, thiết bị sẽ tự động tắt.
2. Đóng vòi nước.

10. CÁC MẸO VÀ LỜI KHUYÊN

10.1 Thông tin chung

Thực hiện theo các gợi ý dưới đây để đảm bảo kết quả làm sạch và sấy khô tối ưu trong việc sử dụng hàng ngày và giúp bảo vệ môi trường.

- Cho lượng thức ăn thừa nhiều trên chén bát vào thùng rác.
- Không xả trước chén bát bằng tay. Khi cần, hãy chọn chương trình có giai đoạn tiền xử lý.
- Luôn sử dụng toàn bộ không gian của giỏ.
- Đảm bảo rằng các vật dụng trong giỏ không chạm hoặc xếp chồng lên nhau. Chỉ khi đó lượng nước mới đủ để rửa bát đĩa.
- Bạn có thể sử dụng chất tẩy rửa máy rửa chén, dung dịch trợ xả và muối riêng biệt hoặc bạn có thể sử dụng viên đa dụng (ví dụ: "Tất cả tác dụng trong 1"). Thực hiện theo các hướng dẫn trên bao bì.
- Chọn chương trình phù hợp với loại chén bát và mức độ bẩn. **ECO** giúp

sử dụng nước và năng lượng hiệu quả nhất.

10.2 Sử dụng muối, dung dịch trợ xả và chất tẩy rửa

- Chỉ sử dụng muối, dung dịch trợ xả và chất tẩy rửa dành cho máy rửa chén. Các sản phẩm khác có thể làm hỏng thiết bị.
- Ở những khu vực có nước cứng và rất cứng, chúng tôi khuyến nghị sử dụng chất tẩy rửa thường (dạng bột, dạng gel, dạng viên mà không chứa tác nhân bổ sung nào), dung dịch trợ rửa và muối riêng biệt để có kết quả làm sạch và khô tối ưu.
- Hãy chạy thiết bị ít nhất một lần mỗi tháng sử dụng chất làm sạch thiết bị, đặc biệt thích hợp cho mục đích này.
- Viên tẩy rửa không tan hoàn toàn với chương trình ngắn. Để tránh dư lượng chất tẩy rửa trên bộ đồ ăn, chúng tôi khuyến nghị quý vị sử dụng viên này trong các chương trình dài.
- Không sử dụng nhiều hơn số với lượng chất tẩy rửa phù hợp. Tham

khảo hướng dẫn trên bao bì chất tẩy rửa.

10.3 Cần làm gì nếu muốn dừng sử dụng viên đa năng

Trước khi bắt đầu sử dụng chất tẩy rửa, muối và dung dịch trợ xả riêng biệt, hãy làm theo quy trình sau.

1. Đặt mức chất làm mềm nước cao nhất.
2. Đảm bảo rằng chỗ chứa dung dịch trợ xả và muối đã đầy.
3. Bắt đầu chương trình ngắn nhất với giai đoạn xả. Không cho chất tẩy rửa vào và không cho chén bát vào giỏ.
4. Khi kết thúc chương trình, hãy điều chỉnh chất làm mềm nước theo độ cứng nước trong khu vực quý vị.
5. Điều chỉnh lượng nhà dung dịch trợ xả.
6. Bật thông báo trống dung dịch trợ xả.

10.4 Cho chén bát vào giỏ

- Chỉ sử dụng thiết bị rửa đồ có thể dùng trong máy rửa chén.
- Không cho các vật dụng thiết bị làm bằng gỗ, sứ, nhôm, thiếc và đồng vào.
- Không cho các vật dụng thiết bị có thể hút nước (miếng xốp, vải gia dụng) vào.
- Loại bỏ thức ăn thừa khỏi vật dụng.
- Làm mềm thực phẩm nướng còn dư lại trên vật dụng.
- Cho đồ rồng (ly, chén và chảo) vào với cửa mở xuống.
- Đảm bảo đồ cắt và đĩa không gắn với nhau. Trộn thìa với đồ cắt khác.

- Đảm bảo rằng ly không va chạm vào nhau.
- Để các vật nhỏ trong khay đựng đồ cắt.
- Đặt các vật dụng nhẹ vào giỏ phía trên. Đảm bảo rằng các vật dụng này không di chuyển.
- Đảm bảo rằng cần phun có thể di chuyển tự do trước khi quý vị bắt đầu chương trình.

10.5 Trước khi bắt đầu chương trình

Trước khi bạn bắt đầu chương trình đã chọn, hãy đảm bảo rằng:

- Bộ lọc sạch sẽ và được cài đặt đúng.
- Nắp ngăn chứa muối được vặn chặt.
- Cần phun không bị nghẽn.
- Có đủ muối và dung dịch trợ xả (trừ khi bạn sử dụng viên đa dụng).
- Sắp xếp đúng các vật dụng trong giỏ.
- Chương trình phù hợp với loại chén bát và mức độ bẩn.
- Sử dụng lượng chất tẩy rửa phù hợp.

10.6 Lấy chén bát ra khỏi giỏ

1. Hãy để bộ đồ ăn nguội xuống trước khi quý vị lấy ra khỏi thiết bị. Đồ dùng nóng có thể dễ bị hỏng.
2. Đầu tiên lấy đồ dùng ra khỏi giỏ phía dưới, rồi đến giỏ phía trên.



Sau khi chương trình kết thúc, nước có thể vẫn còn trên bề mặt bên trong của thiết bị.

11. BẢO TRÌ VÀ LÀM SẠCH



CẢNH BÁO!

Trước khi bảo trì, hãy tắt thiết bị và rút phích cắm chính ra khỏi ổ cắm.



Bộ lọc bẩn và cần phun bị nghẽn làm giảm kết quả rửa. Hãy kiểm tra thường xuyên và làm sạch, nếu cần thiết.

11.1 Làm sạch bộ lọc

Hệ thống làm sạch gồm 3 phần.

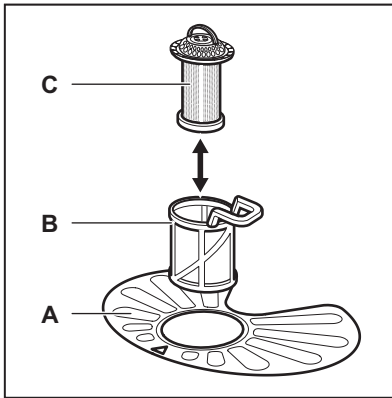

1. Vận bộ lọc (B) ngược chiều kim đồng hồ và lấy ra.

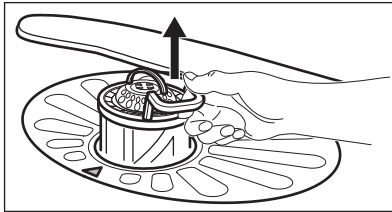
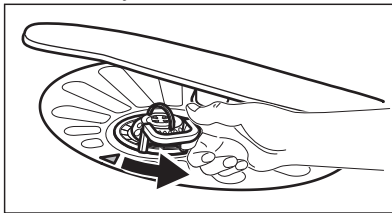

2. Lấy bộ lọc (C) ra khỏi bộ lọc (B).
3. Lấy bộ lọc phẳng ra (A).

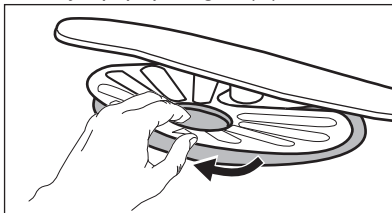

4. Rửa bộ lọc.

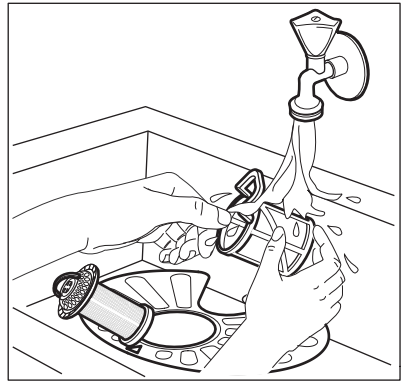

5. Đảm bảo rằng không còn thức ăn thừa hay chất bẩn bên trong hoặc xung quanh cạnh bể thu.
6. Lắp lại bộ lọc phẳng vào vị trí cũ (A). Đảm bảo rằng bộ lọc phẳng được đặt đúng vị trí dưới 2 cần dẫn hướng.

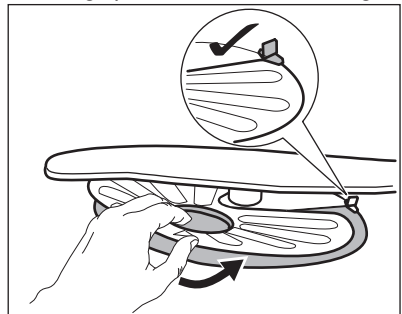

7. Lắp lại bộ lọc (B) và (C).
8. Lắp lại bộ lọc (B) vào bộ lọc phẳng (A). Vận theo chiều kim đồng hồ cho đến khi khóa vào vị trí.

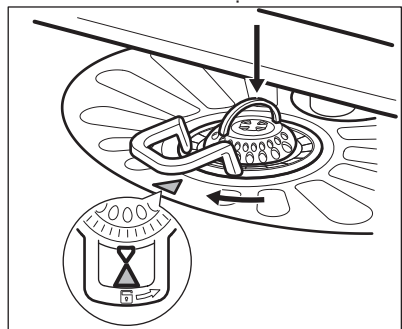

**CẢN TRỌNG!**

Bộ lọc không được lắp đặt đúng vị trí có thể dẫn đến kết quả rửa kém và làm hỏng thiết bị.

11.2 Làm sạch cần phun

Không tháo bỏ cần phun. Nếu các lỗ trong cần phun bị nghẽn, hãy loại bỏ các phần chất bẩn còn lại bằng vật nhọn mỏng.

11.3 Làm sạch bên ngoài

- Làm sạch thiết bị bằng giẻ mềm ướt.
- Chỉ sử dụng chất tẩy rửa trung tính.
- Không dùng các sản phẩm ăn mòn, tẩy làm sạch ăn mòn hoặc dung môi.

12. XỬ LÝ SỰ CỐ

Nếu thiết bị không khởi động hoặc thiết bị ngừng trong lúc hoạt động, trước tiên hãy kiểm tra xem quý vị có thể tự giải quyết vấn đề với sự giúp đỡ của thông tin trong bảng không hoặc liên hệ với Trung Tâm Dịch Vụ Được Ủy Quyền.

**CẢNH BÁO!**

Việc sửa chữa sai cách có thể dẫn đến rủi ro nghiêm trọng cho sự an toàn của người dùng. Bất kỳ việc sửa chữa nào cũng phải do nhân viên đủ năng lực thực hiện.

11.4 Làm sạch bên trong

- Làm sạch thiết bị cẩn thận, kể cả miếng đệm cao su ở cửa bằng giẻ mềm ẩm.
- Nếu quý vị thường sử dụng chương trình thời gian ngắn, điều này có thể để lại mỡ và cặn vôi thừa bên trong thiết bị. Để tránh điều này, chúng tôi khuyến nghị chạy chương trình thời gian dài ít nhất 2 lần mỗi tháng.
- Để duy trì hiệu quả hoạt động của thiết bị tốt nhất, chúng tôi khuyến nghị sử dụng hàng tháng sản phẩm làm sạch chuyên dụng cho máy rửa chén. Thực hiện theo các hướng dẫn trên bao bì một cách cẩn thận.

Với một số vấn đề, màn hình hiển thị mã báo động.

Đa số các vấn đề xảy ra đều có thể được giải quyết mà không cần liên hệ với Trung Tâm Dịch Vụ Được Ủy Quyền.

Vấn đề và mã báo động	Nguyên nhân có thể có và giải pháp
Quý vị không thể bật thiết bị.	<ul style="list-style-type: none"> • Đảm bảo rằng đã cắm phích cắm vào ổ cắm điện. • Đảm bảo rằng không có cầu chì hỏng trong hộp cầu chì.
Chương trình không bắt đầu.	<ul style="list-style-type: none"> • Đảm bảo rằng đã đóng cửa thiết bị. • Nếu đã đặt chế độ hoãn bắt đầu, hãy hủy cài đặt hoặc đợi cho đến khi kết thúc thời gian đếm ngược. • Thiết bị đã bắt đầu quy trình nạp lại keo trong chất làm mềm nước. Quy trình này mất khoảng 5 phút.

Vấn đề và mã báo động	Nguyên nhân có thể có và giải pháp
Thiết bị không chứa đầy nước. Màn hình hiển thị <i>10</i> hoặc <i>11</i> .	<ul style="list-style-type: none"> • Đảm bảo rằng vòi nước mở. • Đảm bảo rằng áp suất nguồn nước không qua thấp. Để biết thông tin này, hãy liên hệ với cơ quan quản lý nước tại địa phương quý vị. • Đảm bảo rằng vòi nước không bị nghẽn. • Đảm bảo rằng bộ lọc trong ống dẫn vào không bị nghẽn. • Đảm bảo rằng ống dẫn vào không bị xoắn hoặc bẻ cong.
Thiết bị không chảy nước. Màn hình hiển thị <i>20</i> .	<ul style="list-style-type: none"> • Đảm bảo rằng đầu vòi bồn rửa không bị nghẽn. • Đảm bảo rằng bộ lọc trong ống dẫn ra không bị nghẽn. • Đảm bảo rằng hệ thống bộ lọc bên trong không bị nghẽn. • Đảm bảo rằng ống thoát nước không bị xoắn hoặc bẻ cong.
Thiết bị chống ngập đang bật. Màn hình hiển thị <i>30</i> .	<ul style="list-style-type: none"> • Đóng vòi nước và liên hệ với Trung Tâm Dịch Vụ Được Ủy Quyền.
Thiết bị dừng và bắt đầu lại thêm nhiều lần trong quá trình hoạt động.	<ul style="list-style-type: none"> • Điều này là bình thường. Điều này cho kết quả làm sạch tối ưu và tiết kiệm năng lượng.
Chương trình kéo dài quá lâu.	<ul style="list-style-type: none"> • Chọn tùy chọn TimeManager để rút ngắn thời gian chương trình. • Nếu đặt tùy chọn hoãn bắt đầu, hãy hủy cài đặt hoãn hoặc đợi đến khi kết thúc thời gian đếm ngược.
Thời gian còn lại trên màn hình tăng và bỏ qua gần đến lúc kết thúc thời gian của chương trình.	<ul style="list-style-type: none"> • Đây không phải là lỗi. Thiết bị đang hoạt động đúng cách.
Rò rỉ nhỏ từ cửa thiết bị.	<ul style="list-style-type: none"> • Thiết bị không được đặt phẳng. Tháo lỏng hoặc siết chặt chân có thể điều chỉnh (nếu có). • Cửa thiết bị không được đặt giữ bòn. Điều chỉnh chân sau (nếu có).
Cửa thiết bị khó đóng.	<ul style="list-style-type: none"> • Thiết bị không được đặt phẳng. Tháo lỏng hoặc siết chặt chân có thể điều chỉnh (nếu có). • Bộ đồ ăn đang lòi ra khỏi giỏ.
Tiếng rơi lộp độp/va chạm phát ra từ bên trong thiết bị.	<ul style="list-style-type: none"> • Không xếp đúng bộ đồ ăn trong giỏ. Tham khảo từ rơi hướng dẫn cho chén bát vào giỏ. • Đảm bảo rằng cần phun có thể xoay tự do.
Thiết bị vướng bộ ngắt mạch.	<ul style="list-style-type: none"> • Cường độ dòng điện không đủ để cấp điện đồng thời cho tất cả thiết bị sử dụng. Hãy kiểm tra cường độ dòng điện của ổ cắm và công suất đồng hồ đo hoặc tắt một trong các thiết bị đang sử dụng. • Lỗi điện bên trong thiết bị. Liên hệ với Trung Tâm Dịch Vụ Được Ủy Quyền.



Tham khảo “**Trước khi sử dụng lần đầu**”, “**Sử dụng hàng ngày**”, hoặc “**Các mẹo và lời khuyên**” để biết các nguyên nhân có thể có khác.

liên hệ với Trung Tâm Dịch Vụ Được Ủy Quyền.

Nếu mã báo động không được mô tả trong bảng, hãy liên hệ với Trung Tâm Dịch Vụ Được Ủy Quyền.

Sau khi đã kiểm tra thiết bị, hãy tắt và bật thiết bị. Nếu vấn đề vẫn xảy ra, hãy

12.1 Kết quả rửa và sấy khô không đạt yêu cầu

Vấn đề	Nguyên nhân có thể có và giải pháp
Kết quả rửa kém.	<ul style="list-style-type: none"> Tham khảo “Sử dụng hàng ngày”, “Các mẹo và lời khuyên” và tờ rơi hướng dẫn cho chén bát vào giỏ. Sử dụng thêm các chương trình rửa chuyên sâu. Làm sạch cần phun và bộ lọc. Tham khảo chương “Bảo Quan và Vệ Sinh”.
Kết quả sấy khô kém.	<ul style="list-style-type: none"> Bộ đồ ăn đã để quá lâu trong thiết bị đóng kín. Không có dung dịch trợ xả hoặc lượng dung dịch trợ xả không đủ. Đặt chỗ chứa dung dịch trợ xả đến mức cao hơn. Vật dụng bằng nhựa có thể phải lau khô bằng khăn. Để có kết quả sấy khô tốt nhất, hãy bật tùy chọn XtraDry và đặt AirDry. Chúng tôi khuyến nghị luôn sử dụng dung dịch trợ xả, kể cả kết hợp với viên đa năng.
Có những vết màu trắng hoặc lớp màu xanh trên ly và chén bát.	<ul style="list-style-type: none"> Lượng nhả dung dịch trợ xả quá nhiều. Hãy điều chỉnh dung dịch trợ xả xuống mức thấp hơn. Lượng chất tẩy rửa quá nhiều.
Có vết bẩn và giọt nước khô trên ly và chén bát.	<ul style="list-style-type: none"> Lượng nhả dung dịch trợ xả không đủ. Hãy điều chỉnh dung dịch trợ xả lên mức cao hơn. Chất lượng dung dịch trợ xả có thể là nguyên nhân.
Chén bát ướt.	<ul style="list-style-type: none"> Để có kết quả sấy khô tốt nhất, hãy bật tùy chọn XtraDry và đặt AirDry. Chương trình không có giai đoạn sấy khô hoặc có giai đoạn sấy khô với nhiệt độ thấp. Chỗ chứa dung dịch trợ xả trống. Chất lượng dung dịch trợ xả có thể là nguyên nhân. Chất lượng viên đa năng có thể là nguyên nhân. Hãy sử dụng viên đa năng của nhãn hiệu khác hoặc bật chỗ chứa dung dịch trợ xả và sử dụng dung dịch trợ xả và viên đa năng với nhau.
Bộ phận bên trong thiết bị bị ướt.	<ul style="list-style-type: none"> Đây không phải là lỗi thiết bị. Đây là do độ ẩm trong không khí ngưng tụ trên thành thiết bị gây ra.

Vấn đề	Nguyên nhân có thể có và giải pháp
Bọt bất thường trong quá trình rửa.	<ul style="list-style-type: none"> Chỉ sử dụng chất tẩy rửa dành cho máy rửa chén. Có rò rỉ trong chỗ chứa dung dịch trợ xả. Liên hệ với Trung Tâm Dịch Vụ Được Ủy Quyền.
Vết gỉ sắt trên dao kéo.	<ul style="list-style-type: none"> Sử dụng quá nhiều muối trong nước để rửa. Tham khảo “Chất làm mềm nước”. Dao kéo được làm bằng thép không gỉ và bằng bạc được xếp với nhau. Tránh để các vật dụng làm bằng thép không gỉ và bằng bạc gần nhau.
Có dư lượng chất tẩy rửa trong chỗ chứa lúc kết thúc chương trình.	<ul style="list-style-type: none"> Viên tẩy rửa bị mắc kẹt trong chỗ chứa và do đó không thể rửa sạch hoàn toàn bằng nước. Nước không thể rửa sạch chất tẩy rửa khỏi chỗ chứa. Đảm bảo rằng cần phun không bị bít hoặc nghẽn. Đảm bảo rằng các vật dụng trong giỏ không làm cản việc mở nắp chỗ chứa chất tẩy rửa.
Mùi hôi bên trong thiết bị.	<ul style="list-style-type: none"> Tham khảo “Vệ sinh bên trong”.
Dư lượng cặn vôi trên bộ đồ ăn, bồn và bên trong cửa.	<ul style="list-style-type: none"> Mức độ muối thấp, hãy kiểm tra đèn chỉ báo nạp lại muối. Nắp ngăn chứa muối bị lỏng. Nước từ vòi của quý vị rất cứng. Tham khảo “Chất làm mềm nước”. Ngay cả khi sử dụng các viên đa năng, sử dụng muối và thiết lập tái tạo chất làm mềm nước. Tham khảo “Chất làm mềm nước”. Nếu vẫn còn lắng đọng cặn vôi, hãy vệ sinh thiết bị bằng các chất làm sạch thiết bị đặc biệt thích hợp cho mục đích này. Hãy thử các chất tẩy khác nhau. Liên hệ với nhà sản xuất chất tẩy.
Bộ đồ ăn bị xỉn màu, đổi màu hoặc bị mờ.	<ul style="list-style-type: none"> Đảm bảo rằng chỉ các vật dụng có thể dùng trong máy rửa chén được rửa trong thiết bị. Cho chén bát vào và lấy ra khỏi giỏ cẩn thận. Tham khảo từ rơi hướng dẫn cho chén bát vào giỏ. Đặt các vật dụng để vỡ lên giỏ phía trên.



Tham khảo **“Trước khi sử dụng lần đầu”**, **“Sử dụng hàng ngày”** hoặc **“Các mẹo và lời khuyên”** để biết các nguyên nhân có thể có khác.

13. TỜ THÔNG TIN SẢN PHẨM

Nhãn hiệu	Electrolux
Model	ESL5343LO

Dung tích định danh (cài đặt tiêu chuẩn)	13
Hạng tiết kiệm năng lượng	A++
Tiêu thụ năng lượng tính bằng kWh mỗi năm, dựa trên 280 chu kỳ làm sạch tiêu chuẩn, sử dụng nước lạnh và mức tiêu thụ ở các chế độ năng lượng thấp. Mức tiêu thụ năng lượng thực tế sẽ phụ thuộc vào cách thức sử dụng thiết bị.	262
Tiêu thụ năng lượng của chu kỳ làm sạch tiêu chuẩn (kWh)	0.921
Tiêu thụ điện ở chế độ tắt (W)	0.50
Tiêu thụ điện ở chế độ chờ (W)	5.0
Lượng nước tiêu thụ tính theo lít mỗi năm, dựa trên 280 chu trình làm sạch tiêu chuẩn. Mức tiêu thụ nước thực tế sẽ phụ thuộc vào cách thức sử dụng thiết bị.	2775
Hạng hiệu quả sấy khô trên thang điểm từ G (ít hiệu quả nhất) tới A (hiệu quả nhất)	A
'Chương trình chuẩn' là chu kỳ làm sạch tiêu chuẩn có thông tin trên nhãn và các phiếu liên quan. Chương trình này phù hợp để làm sạch bộ đồ ăn bẩn bình thường và là chương trình hiệu quả nhất về tiêu thụ năng lượng và nước. Chương trình này được chỉ định là chương trình "Eco"	ECO
Thời gian chương trình của chu kỳ làm sạch tiêu chuẩn (phút)	237
Thời gian của chế độ chờ tính (phút)	5
Mức âm thanh (db(A) re 1pW)	44
Thiết bị có sẵn Có/Không	Có

14. THÔNG TIN KỸ THUẬT BỔ SUNG

Kích thước	Chiều rộng / chiều cao / chiều sâu (mm)	596 / 818 - 898 / 550
Kê nối điện ¹⁾	Điện áp (V)	220 - 240
	Tần số (Hz)	50
Áp suất nguồn nước	Tối thiểu / Tối đa bar (MPa)	0.5 (0.05) / 8 (0.8)
Nguồn nước	Nước lạnh hoặc nước nóng ²⁾	tối đa 60 °C

¹⁾ Tham khảo biển thông số để biết các giá trị khác.

²⁾ Nếu nước nóng lấy từ nguồn năng lượng thay thế (ví dụ như tấm năng lượng mặt trời), sử dụng nguồn nước nóng để giảm tiêu thụ năng lượng.

15. CÁC VẤN ĐỀ VỀ MÔI TRƯỜNG

Tái chế các vật liệu bằng ký hiệu . Để đồ đóng gói vào các thùng chứa có thể sử dụng để tái chế. Giúp bảo vệ môi trường và sức khỏe con người và tái chế phế liệu của các đồ dùng điện và điện tử. Không vứt bỏ các đồ dùng có đánh dấu

bằng ký hiệu  cùng với chất thải gia dụng. Gửi lại sản phẩm cho cơ sở tái chế ở địa phương của bạn hoặc liên hệ với văn phòng đô thị của bạn.

www.electrolux.com/shop



156932280-A-472018

