



EMS2027GX

.....
EN Free-standing Microwave Oven

TH เตาไมโครเวฟ ชนิดตั้งโต๊ะ

VI Lò Vi Sóng

.....
instruction manual

คู่มือการใช้งาน

hướng dẫn sử dụng



Electrolux

CONTENTS

Before using your microwave oven _____	3
Important safety information _____	3
Installation _____	5
Utensils guide _____	6
Setting up your oven _____	8
Operation _____	9
Technical data _____	15
Troubleshooting _____	16
Consumer care center _____	17

IMPORTANT SAFETY INFORMATION

Before using your microwave oven in order to get the best from your new Electrolux microwave oven, the following instructions have been prepared. Please make sure you read them carefully. It is important that this user manual is retained with the appliance for future reference. Should the appliance be sold or transferred to another owner, or if you move house and leave the appliance, always ensure that the manual is supplied with the appliance or that the new owner can be acquainted with the functioning of the appliance and the relevant warnings. Please ensure you have read the whole user manual before using the appliance and that you follow the recommendations given.

warning

- Liquids and other foods must not be heated in sealed containers since they are liable to explode.
- It is hazardous for anyone other than a competent person to carry out any service or repair operation that involves the removal of a cover which gives protection against exposure to microwave energy.
- Only allow children to use the oven without supervision when adequate instructions have been given so that the child is able to use the oven in a safe way and understand the hazards of improper use.
- When the appliance is operated in the combination mode, children should only use the oven under adult supervision due to the temperatures generated. (only for grill series)
- Only use utensils suitable for use in microwave ovens.
- The oven should be cleaned regularly and any food deposits should be removed.
- Read and follow the specific: "PRECAUTIONS TO AVOID POSSIBLE EXPOSURE TO EXCESSIVE MICROWAVE ENERGY".
- When heating food in plastic or paper containers, keep an eye on the oven due to the possibility of ignition.
- If smoke is observed, switch off or unplug the appliance and keep the door closed in order to stifle any flames.
- Do not overcook food.
- Do not use the oven cavity for storage purposes. Do not store items, such as bread, cookies, etc. inside the oven.
- Remove wire twist-ties and metal handles from paper or plastic containers/bags before placing them in the oven.
- Install or locate this oven only in accordance with the installation instructions provided.
- Eggs in the shell and whole hard-boiled eggs should not be heated in microwave ovens since they may explode, even after microwave heating has ended.
- Use this appliance only for its intended uses as described in manual. Do not use corrosive chemicals or vapors in this appliance. This oven is especially designed to heat. It is not designed for industrial or laboratory use.
- If the supply cord is damaged, it must be replaced by the manufacturer, its service agent or similarly qualified persons in order to avoid a hazard.
- Do not store or use this appliance outdoors.
- Do not use this oven near water, in a wet basement or near a swimming pool.

- The temperature of accessible surfaces may be high when the appliance is operating. The surfaces are liable to get hot during use. Keep cord away from heated surface, and do not cover any events on the oven.
- Do not let cord hang over edge of table or counter.
- Failure to maintain the oven in a clean condition could lead to deterioration of the surface that could adversely affect the life of the appliance and possibly result in a hazardous situation.
- The contents of feeding bottles and baby food jars shall be stirred or shaken and the temperature checked before consumption, in order to avoid burns.
- Microwave heating of beverages can result in delayed eruptive boiling, therefore care must be taken when handling the container.
- The appliance is not intended for use by persons (including children) with reduced physical, sensory or mental capabilities, or lack of experience and knowledge, unless they have been given supervision or instruction concerning use of the appliance by a person responsible for their safety.
- Children should be supervised to ensure that they do not play with the appliance.
- The appliances are not intended to be operated by means of an external timer or separate remote-control system.
- Accessible parts may become hot during use. Young children should be kept away.
- Steam cleaner is not to be used.
- During use the appliance becomes hot. Care should be taken to avoid touching heating elements inside the oven.
- Only use the temperature probe recommended for this oven. (for ovens provided with a facility to use a temperature-sensing probe.)
- The rear surface of appliance shall be placed against a wall.
- Do not allow anyone other than a qualified service person to carry out any service or repair operation which involve the removal of a cover which gives protection against exposure to microwave energy.
- During use the appliance becomes hot. Care should be taken to avoid touching heating elements inside the oven.
- The appliance and its accessible parts become hot during use. Care should be taken to avoid touching heating elements. Children less than 8 years of age shall be kept away unless continuously supervised
- The microwave oven shall not be placed in a cabinet unless it has been tested in a cabinet.

 **warning**

- Ensure that the appliance is switched off before replacing the lamp to avoid the possibility of electric shock.

 **caution**

If the microwave oven is not maintained in a good state of cleanliness, its surface could become degraded, affecting the lifespan of the microwave oven and its operational safety.

INSTALLATION

Grounding Installation

DANGER

Electric Shock Hazard Touching some of the internal components can cause serious personal injury or death.

Do not disassemble this appliance.

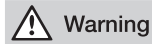

Electric Shock Hazard Improper use of the grounding can result in electric shock. Do not plug into an outlet until appliance is properly installed and grounded.

This appliance must be grounded. In the event of an electrical short circuit, grounding reduces the risk of electric shock by providing an escape wire for the electric current. This appliance is equipped with a cord having a grounding wire with a grounding plug. The plug must be plugged into an outlet that is properly installed and grounded.

Consult a qualified electrician or serviceman if the grounding instructions are not completely understood or if doubt exists as to whether the appliance is properly grounded. It is necessary to use an extension cord, use only a 3-wire extension cord.

CLEANING

Be sure to unplug the appliance from the power supply.

1. Clean the inside of the oven after using with a slightly damp cloth.
2. Clean the accessories in the usual way in soapy water.
3. The door frame and seal and neighbouring parts must be cleaned carefully with a damp cloth when they are dirty.
4. Do not use harsh abrasive cleaners or sharp metal scrapers to clean the oven door glass since they can scratch the surface, which may result in shattering of the glass.

1. A short power-supply cord is provided to reduce the risks resulting from becoming entangled in or tripping over a longer cord.
2. If a long cord set or extension cord is used:
 - 1) The marked electrical rating of the cord set or extension cord should be at least as great as the electrical rating of the appliance.
 - 2) The extension cord must be a grounding-type 3-wire cord.
 - 3) The long cord should be arranged so that it will not drape over the counter top or tabletop where it can be pulled on by children or tripped over unintentionally.

Countertop Installation

Remove all packing material and accessories. Examine the oven for any damage such as dents or broken door. Do not install if oven is damaged.

Cabinet: Remove any protective film found on the microwave oven cabinet surface. Do not remove the light brown Mica cover that is attached to the oven cavity to protect the magnetron.

Installation

1. Select a level surface that provide enough open space for the intake and/or outlet vents.

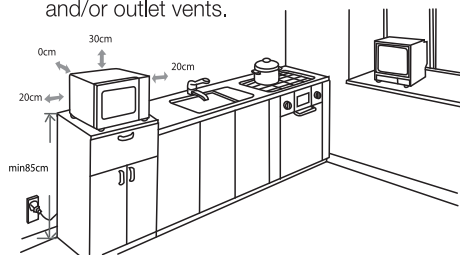

- (1) The minimum installation height is 85cm.
- (2) The rear surface of appliance shall be placed against a wall. Leave a minimum clearance of 30cm above the oven, a minimum clearance of 20cm is required between the oven and any adjacent walls.
- (3) Do not remove the legs from the bottom of the oven.

- (4) Blocking the intake and/or outlet openings can damage the oven.
- (5) Place the oven as far away from radios and TV as possible. Operation of microwave oven may cause interference to your radio or TV reception.

2. Plug your oven into a standard house hold outlet. Be sure the voltage and the frequency is the same as the voltage and the frequency on the rating label.

WARNING: Do not install oven over a range cooktop or other heat-producing appliance. If installed near or over a heat source, the oven could be damaged and the warranty would be void.

The accessible surface may be hot during operation.



UTENSILS

See the instructions on "Materials you can use in microwave oven or to be avoided in microwave oven." There may be certain non-metallic utensils that are not safe to use for microwaving. If in doubt, you can test the utensil in question following the procedure below.

Utensil Test:

1. Fill a microwave-safe container with 1 cup of cold water (250ml) along with the utensil in question.
2. Cook on maximum power for 1 minute.
3. Carefully feel the utensil. If the empty utensil is warm, do not use it for microwave cooking.
4. Do not exceed 1 minute cooking time.

Materials you can use in microwave oven

Utensils	Remarks
Aluminum foil	Shielding only. Small smooth pieces can be used to cover thin parts of meat or poultry to prevent overcooking. Arcing can occur if foil is too close to oven walls. The foil should be at least 2.5cm away from oven walls.
Browning dish	Follow manufacturer's instructions. The bottom of browning dish must be at least 5mm above the turntable. Incorrect usage may cause the turntable to break.
Dinnerware	Microwave-safe only. Follow manufacturer's instructions. Do not use cracked or chipped dishes.
Glass jars	Always remove lid. Use only to heat food until just warm. Most glass jars are not heat resistant and may break.
Glassware	Heat-resistant oven glassware only. Make sure there is no metallic trim. Do not use cracked or chipped dishes.
Oven cooking bags	Follow manufacturer's instructions. Do not close with metal tie. Make slits to allow steam to escape.
Paper plates and cups	Use for short-term cooking/warming only. Do not leave oven unattended while cooking.
Paper towels	Use to cover food for reheating and absorbing fat. Use with supervision for a short-term cooking only.
Parchment paper	Use as a cover to prevent splattering or a wrap for steaming.
Plastic	Microwave-safe only. Follow the manufacturer's instructions. Should be labeled "Microwave Safe". Some plastic containers soften, as the food inside gets hot. "Boiling bags" and tightly closed plastic bags should be slit, pierced or vented as directed by package.
Plastic wrap	Microwave-safe only. Use to cover food during cooking to retain moisture. Do not allow plastic wrap to touch food.
Thermometers	Microwave-safe only (meat and candy thermometers).
Wax paper	Use as a cover to prevent splattering and retain moisture.
Aluminum tray	May cause arcing. Transfer food into microwave-safe dish.
Food carton with metal handle	May cause arcing. Transfer food into microwave-safe dish.
Metal or metal-trimmed utensils	Metal shields the food from microwave energy. Metal trim may cause arcing.
Metal twist ties	May cause arcing and could cause a fire in the oven.
Paper bags	May cause a fire in the oven.
Plastic foam	Plastic foam may melt or contaminate the liquid inside when exposed to high temperature.
Wood	Wood will dry out when used in the microwave oven and may split or crack.

SETTING UP YOUR OVEN

Names of Oven Parts and Accessories

Remove the oven and all materials from the carton and oven cavity.

Your oven comes with the following accessories:

Glass tray	1
Turntable ring assembly	1
Instruction Manual	1

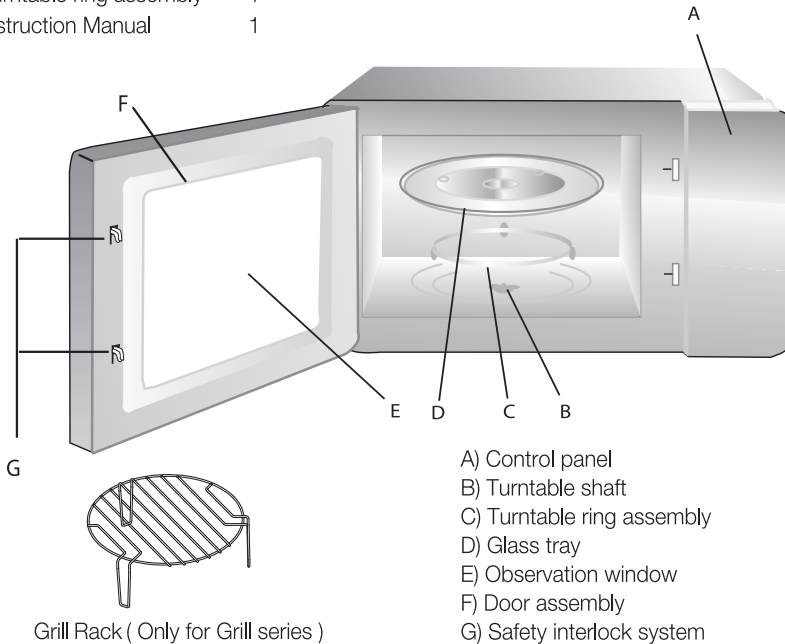

Turntable Installation

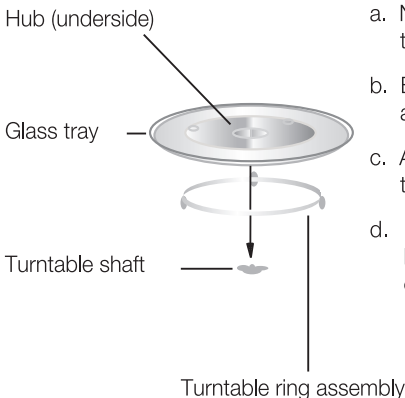

- Never place the glass tray upside down. The glass tray should never be restricted.
- Both glass tray and turntable ring assembly must always be used during cooking.
- All food and containers of food are always placed on the glass tray for cooking.
- If glass tray or turntable ring assembly cracks or breaks, contact your nearest authorized service center.

OPERATION

Control Panel and Features Operation Instructions

EMS2027GX

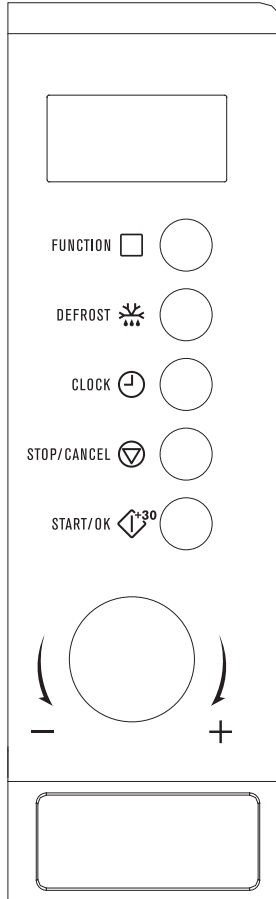



OPERATION INSTRUCTION

This microwave oven uses modern electronic control to adjust cooking parameters to meet your needs better for cooking.

1. Clock Setting



When the microwave oven is electrified, the oven will display "0:00", buzzer will ring once.

- 1) Press "CLOCK", the hour figure flash;
- 2) Turn " " to adjust the hour figures, the input time should be within 0--23.
- 3) Press "CLOCK", the minute figures will flash.
- 4) Turn " " to adjust the minute figures, the input time should be within 0--59.
- 5) Press "CLOCK" to finish clock setting. ":" will flash.

Note: 1) If the clock is not set, it would not function when powered.

- 2) During the process of clock setting, if no operation in 1 minute, the oven will go back to the previous status automatically.

2. Microwave Cooking

- 1) Press the "FUNCTION" key once, and "P100" display.
- 2) Press "FUNCTION" repeatedly or turn " " to select the microwave power. "P100", "P80", "P50", "P30", "P10" will display in order.
- 3) Press "START/OK/+30SEC" to confirm.
- 4) Turn " " to adjust the cooking time. (The time setting should be 0:05- 95:00.)
- 5) Press "START/OK/+30SEC" to start cooking.

NOTE: the step quantities for the adjustment time of the coding switch are as follow:

- 0---1 min : 5 seconds
- 1---5 min : 10 seconds
- 5---10 min : 30 seconds
- 10---30 min : 1 minute
- 30---95 min : 5 minutes

Microwave Power Chart

Microwave Power	100%	80%	50%	30%	10%
Display	P100	P80	P50	P30	P10

3. Grill Cooking

- 1) Press the "FUNCTION" key once, and "P100" display.
- 2) Press "FUNCTION" repeatedly or turn " " to select the grill power.
- 3) Press "START/OK/+30SEC" to confirm when the screen display "G".

4) Turn "  " to adjust the grill time. (The time setting should be 0:05- 95:00.)

5) Press " START/OK/+30SEC " to start cooking.

Note: If half the grill time passes, the oven sounds twice, and this is normal. In order to have a better effect of grilling food, you should turn the food over, close the door, and then press " START/OK/+30 SEC" to continue cooking. If no operation, it will continue working.

4. Combination Cooking

1) Press the "FUNCTION " key once, and "P100" display.

2) Press " FUNCTION" repeatedly or turn "  " to select the combination power "C-1(55%microwave+45%grill)" and "C-2(36%microwave+64%grill)" will display in order.

3) Press "START/OK/+30SEC " to confirm.

4) Turn "  " to adjust the cooking time. (The time setting should be 0:05- 95:00.)

5) Press " START/OK/+30SEC" to start cooking.

5. Speedy Cooking

1) In waiting state, press " START/OK/+30SEC" key to cook with 100% power level for 30 seconds. Each press on the same key can increase 30 seconds. The maximum cooking time is 95 minutes.

2) During the microwave, grill and combination cooking and time defrost process, press "START/OK/+30SEC" to increase the cooking time.

3) In waiting states, turn "  " left to choose the cooking time directly. After choosing the time, press "START/OK/+30SEC" to start cooking. The microwave power is 100%.

Note: Under the states of auto menu and weight defrost, cooking time cannot be increased by pressing "START/OK/+30SEC"

6. Defrost By Weight

1) Press " DEFROST " once, the screen will display "dEF1".

2) Turn "  " to select the food weight. The range of weight is 100-2000g.

3) Press " START/OK/+30SEC " key to start defrosting.

7. Defrost By Time

1) Press "DEFROST" twice, the screen will display "dEF2".

2) Turn "  " to select the cooking time.



3) Press "START/OK/+30SEC" key to start defrosting.

Note: The defrost power is P30. And it will not change.

8. Multi-Stage Cooking

Two stages can be maximumly set. If one stages is defrosting, it should be put in the first stage automatically. The buzzer will ring once after each stage and the next stage will begin.
Note: Auto menu cannot be set as one of the multi-stage.



Example: if you want to defrost the food for 5 minutes, then to cook with 80% microwave power for 7 minutes. The steps are as following:

- 1) Press "DEFROST " twice, the screen will display "dEF2";
- 2) Turn "  " to adjust the defrost time of 5 minutes;
- 3) Press "FUNCTION " once;
- 4) Turn "  " to choose 80% microwave power till "P80" display;
- 5) Press "START/OK/+30SEC" to confirm;
- 6) Turn "  " to adjust the cooking time of 7 minutes;
- 7) Press "START/OK/+30SEC" to start cooking.



9. Pre-set Function

- 1) Set the clock first. (Consult the instruction of clock setting.)
- 2) Input the cooking program. Two stages can be set at most. Defrosting should not be set in preset function.

Example: if you want to cook with 80% microwave power for 7 minutes.



- a. Press "FUNCTION " once;
 - b. Turn "  " to choose 80% microwave power till "P80" display;
 - c. Press "START/OK/+30SEC" to confirm;
 - d. Turn "  " to adjust the cooking time of 7 minutes;
- After the above steps, please do not press " START/OK/+30SEC". Then

do as following:

- 3) Press " CLOCK ". The hour figures flash;
- 4) Turn "  " to adjust the hour figures, the input time should be within 0--23.
- 5) Press " CLOCK ", the minute figures will flash.
- 6) Turn "  " to adjust the minute figures, the input time should be within 0--59.
- 7) Press " START/OK/+30SEC " to finish setting. ":" will light, buzzer will ring twice when the time arrives, then cooking will start automatically.

Note: clock must be set first. Otherwise, pre-set function will not work.

10. Auto Menu

- 1) In waiting states, turn "  " right to choose the menu from "A-1" to "A-8";
- 2) Press "START/OK/+30SEC " to confirm the menu you choose;
- 3) Turn "  " to choose the food weight;
- 4) Press "START/OK/+30SEC " to start cooking;
- 5) After cooking finish, the buzzer sounds five times.

Auto Menu

Menu	Weight	Display	Power
A-1 AUTO REHEAT	200g	200	100%
	400g	400	
	600g	600	
A-2 VEGETABLE	200g	200	100%
	300g	300	
	400g	400	
A-3 FISH	250g	250	80%
	350g	350	
	450g	450	
A-4 MEAT	250g	250	100%
	350g	350	
	450g	450	
A-5 PASTA	50g(with water 450 ml)	50	80%
	100g(with water 800 ml)	100	
A-6 POTATO	200g	200	100%
	400g	400	
	600g	600	
A-7 PIZZA	200g	200	100%
	400g	400	
A-8 SOUP	200ml	200	80%
	400ml	400	

11. Lock-out Function for Children

Lock: In waiting state, press "STOP/CANCEL" for 3 seconds, there will be a long "beep" denoting entering the children-lock state and screen will display "E L L L".

Lock quitting: In locked state, press "STOP/CANCEL" for 3 seconds, there will be a long "beep" denoting that the lock is released.

12. Inquiring Function

- 1) In cooking states of microwave, grill and combination, press "FUNCTION", the current power will be displayed for 3 seconds.
- 2) In pre-set state, press "CLOCK" to inquire the time for delay start cooking.
The pre-set time will flash for 3 seconds, then the oven will turn back to the clock display.
- 3) During cooking state, press "CLOCK" to check the current time. It will be displayed for 3 seconds.

13. Specification

- (1) The buzzer will sound once when turning the knob at the beginning;
- (2) "START/OK/+30SEC" must be pressed to continue cooking if the door is opened during cooking;
- (3) Once the cooking programme has been set, "START/OK/+30SEC" is not pressed in 1 minute. The current time will be displayed. The setting will be cancelled.
- (4) The buzzer sounds once by efficient press, inefficient press will be no response.
- (5) The buzzer will sound five times to remind you when cooking is finished.

TECHNICAL DATA

Model	EMS2027GX
Rated Voltage:	220V
Rated Input Power (Microwave):	700W
Rated Output Power (Microwave):	1050W
Rated Power (Grill):	1000W
Oven Capacity:	20L
Turntable Diameter:	Ø255mm
External Dimmensions (wxdxh):	439.5*330*258.2mm
Net Weight:	10.2kg

Trouble shooting

Normal	
Microwave oven interfering TV reception	Radio and TV reception may be interfered when microwave oven operating. It is similar to the interference of small electrical appliances, like mixer, vacuum cleaner, and electric fan. It is normal.
Dim oven light	In low power microwave cooking, oven light may become dim. It is normal.
Steam accumulating on door, hot air out of vents	In cooking, steam may come out of food. Most will get out from vents. But some may accumulate on cool place like oven door. It is normal.
Oven started accidentally with no food in.	It is forbidden to run the unit without any food inside. It is very dangerous.

Trouble	Possible Cause	Remedy
Oven can not be started.	(1) Power cord not plugged in tightly.	Unplug. Then plug again after 10 seconds.
	(2) Fuse blowing or circuit breaker works.	Replace fuse or reset circuit breaker (repaired by professional personnel of our company)
	(3) Trouble with outlet.	Test outlet with other electrical appliances.
Oven does not heat.	(4) Door not closed well.	Close door well.
Glass turntable makes noise when microwave oven operates	(5) Dirty roller rest and oven bottom.	Refer to "Maintenance of Microwave" to clean dirty parts.

RoHS
Compliant.

Environmental Information

If at any time in future you need to dispose of this product please do NOT dispose of this product with household waste. Please send this product to collecting points where available.

This product is RoHS compliant.

CONSUMER CARE CENTER

<p>Indonesia Consumer Care Center Tel : (+62 21) 522 7180 PT. Electrolux Indonesia Gedung Plaza Kuningan Menara Utara 2nd Floor, Suite 201, Jl. HR Rasuna Said kav C 11-14, Karet Setiabudi Jakarta Selatan 12940 Office Tel: (+62 21) 522 7099 Office Fax: (+62 21) 522 7097 Email : customercare@electrolux.co.id</p>	<p>Singapore Consumer Care Center Tel: (+65) 6727 3699 Electrolux S.E.A. Pte Ltd. 1 Fusionopolis Place, #07-10 Galaxis, West Lobby Singapore 138522. Office Fax : (+65) 6727 3611 Email : customer-care.sin@electrolux.com</p>
<p>Malaysia Consumer Care Center Tel: 1300-88-11-22 Electrolux Home Appliances Sdn. Bhd. Corporate Office Address: Unit T2-7, 7th Floor, Tower 2 , Jaya33 Hyperoffice, No. 3, Jalan Semangat, Seksyen 13, 46100 Petaling Jaya, Selangor Office Tel : (+60 3) 7843 5999 Office Fax : (+60 3) 7955 5511 Consumer Care Center Address: Lot C6, No. 28, Jalan 15/22, Taman Perindustrian Tiong Nam, 40200 Shah Alam, Selangor Consumer Care Center Fax : (+60 3) 5524 2521 Email : malaysia.customercare@electrolux.com</p>	<p>Thailand Consumer Care Tel : (+66 2) 725 9000 Electrolux Thailand Co., Ltd. Electrolux Building 14th Floor 1910 New Phetchaburi Road, Bangkapi, Huai Khwang, Bangkok 10310 Office Tel : (+66 2) 7259100 Office Fax : (+66 2) 7259299 Email : customercarethai@electrolux.com</p>
<p>Philippines Consumer Care Center Toll Free : 1-800-10-845-CARE 2273 Consumer Care Hotline : (+63 2) 845 CARE 2273 Electrolux Philippines, Inc. 10th Floor, W5th Avenue Building 5th Avenue Corner 32nd Street Bonifacio Global City, Taguig Philippines 1634 Trunkline: +63 2 737- 4756 Website : www.electrolux.com.ph Email : wecare@electrolux.com</p>	<p>Vietnam Consumer Care Center Toll Free : 1800-58-88-99 Tel : (+84 8) 3910 5465 Electrolux Vietnam Ltd. Floor 9th, A&B Tower 76 Le Lai street - Ben Thanh Ward - District 1 Ho Chi Minh City . Vietnam Office Tel : (+84 8) 3910 5465 Office Fax : (+84 8) 3910 5470 Email : vncares@electrolux.com</p> <p>Hongkong Tel: (+852) 8203 0298 Dah Chong Hong, Ltd. - Service Centre 8/F., Yee Lim Godown Block C 2-28 Kwai Lok Street, Kwai Chung, N.T.</p>

www.electrolux.com

The Thoughtful Design Innovator.

Do you remember the last time you opened a gift that made you say, “Oh! How did you know? That’s exactly what I wanted!” That’s the kind of feeling that we at Electrolux seek to evoke in everyone who chooses or uses one of our products. We devote time, knowledge, and a great deal of thought to anticipating and creating the kind of appliances that our customers really need and want.

This kind of thoughtful care means innovating with insight. Not design for design’s sake, but design for the user’s sake. For us, thoughtful design means making appliances easier to use and tasks more enjoyable to perform, freeing our customers to experience the ultimate 21st century luxury: ease of mind. Our aim is to make this ease of mind more available to more people in more parts of their everyday lives, all over the world.

The “Thinking of you” promise from Electrolux goes beyond meeting the needs of today’s consumers. It also means we’re committed to making appliances safe for the environment—now and for future generations.

Electrolux. Thinking of you.

Share more of our thinking at
www.electrolux.com

สารบัญ

ก่อนการใช้งานเป็นครั้งแรก	3
ข้อแนะนำเพื่อความปลอดภัย	3
การติดตั้ง	5
การเลือกใช้ภาษา	6
การประกอบเครื่อง	8
การใช้งานเตาไมโครเวฟ	9
ข้อมูลทางเทคนิค	15
การแก้ไขปัญหาเบื้องต้น	16
ศูนย์บริการลูกค้า	17

ข้อแนะนำเพื่อความปลอดภัย

โปรดปฏิบัติตามข้อแนะนำเพื่อความปลอดภัยที่อยู่ในคู่มือฉบับนี้เพื่อใช้ประโยชน์จากเตาไมโครเวฟอิเล็กทรอนิกส์เครื่องใหม่ได้อย่างเต็มสมรรถนะ ขอให้เก็บคู่มือฉบับนี้เอาไว้กับเครื่องสำหรับใช้อ้างอิงในอนาคต ในกรณีที่ขายต่อหรือส่งต่อให้ผู้อื่น หรือย้ายบ้านแล้วทิ้งเครื่องไว้ ผู้ใช้เครื่องทุกคนควรรู้จักวิธีใช้เครื่องและคำเตือนต่างๆ ที่เกี่ยวข้องได้อย่างปลอดภัย โปรดอ่านคู่มืออย่างละเอียดก่อนการใช้งานเครื่อง และปฏิบัติตามอย่างเคร่งครัด

คำเตือน

- ควรมีการตรวจสภาพของเตาไมโครเวฟอย่างสม่ำเสมอ ถ้าประตูหรือวัสดุกันรั่วของประตูชำรุดต้องไม่ใช่เตาไมโครเวฟจนกว่าจะได้รับการซ่อมให้เรียบร้อยจากบุคลากรที่ชำนาญงาน
- ห้ามอุ่นของเหลวหรืออาหารในภาชนะที่ปิดสนิท เพราะจะทำให้ระเบิดแตกออกได้
- การดำเนินการบำรุงรักษาใดๆ หรือการซ่อมที่ ต้องมีการถอดฝาครอบสำหรับป้องกันการรั่วไหลของพลังงานไมโครเวฟเป็นเรื่องอันตรายต่อทุกคน ต้องทำโดยบุคลากรผู้ชำนาญงาน
- อนุญาตให้เด็กใช้งานเตาไมโครเวฟโดยลำพัง ไม่มีการควบคุมดูแลได้ เฉพาะเมื่อได้รับคำแนะนำเพียงพอที่จะใช้เตาไมโครเวฟอย่างปลอดภัย และเข้าใจถึงอันตรายจากการใช้ผิดวิธี
- เมื่อใช้ฟังก์ชันผสม เด็กจะต้องใช้เครื่องโดยมีผู้ใหญ่ดูแล เพราะจะเกิดความร้อนสูง (สำหรับรุ่นที่มีฟังก์ชันย่างเท่านั้น)
- ให้ใช้ภาชนะสำหรับการใช้งานในเตาไมโครเวฟได้เท่านั้น
- ทำความสะอาดเตาและกำจัดเศษอาหารตกค้างอย่างสม่ำเสมอ
- โปรดอ่านและปฏิบัติตาม: 'ข้อควรระวังเพื่อป้องกันไม่ได้รับพลังงานไมโครเวฟมากเกินไป'
- ขณะทำอาหารที่บรรจุในภาชนะพลาสติก หรือกระดาษต้องมองในเตาเป็นระยะเพราะอาจเกิดการจุดติดไฟ
- หากสังเกตว่ามีควันไฟเกิดขึ้น ให้ปิดสวิตช์หรือถอดปลั๊กออก และยังคงปิดประตูไว้ เพื่อปิดกันเปลวไฟ
- ห้ามทำอาหารนานจนเกินไป
- ห้ามใช้ด้านในของเตาไมโครเวฟสำหรับเป็นที่เก็บของและห้ามเก็บสิ่งของ เช่น ขนปัง คุกกี้ เป็นต้น ไว้ในเครื่อง
- ถอดลวดมัดปากถุงและด้ามโลหะออกจากภาชนะ/ถุงกระดาษหรือพลาสติก ก่อนใส่เข้าเครื่อง
- ติดตั้งหรือวางเครื่องตามข้อแนะนำการติดตั้งเท่านั้น
- ห้ามใส่ไข่ทั้งเปลือกหรือไข่ต้มที่มีเปลือกในเตาไมโครเวฟ เพราะอาจเกิดการระเบิดได้ แม้ในระหว่างที่ทำอาหารเสร็จแล้ว
- ใช้เครื่องนี้ตามวัตถุประสงค์ที่ระบุไว้ในคู่มือเท่านั้น และห้ามใช้สารเคมีที่มีฤทธิ์ในการกัดกร่อนหรือไออน้ำ นอกจากนี้ เตาชนิดนี้ได้รับการออกแบบมาสำหรับทำความร้อน ไม่ได้ ออกแบบมาสำหรับการใช้งานอุตสาหกรรม หรือในห้องทดลอง
- หากสายไฟเกิดชำรุดเสียหาย ควรเปลี่ยนสายไฟใหม่โดยผู้ผลิต ตัวแทน หรือช่างไฟฟ้าที่มีความชำนาญ
- ห้ามเก็บหรือใช้งานเครื่องนอกอาคาร
- ห้ามใช้งานเครื่องใกล้น้ำ บนพื้นเปียก หรือใกล้สระว่ายน้ำ

- อาจมีอุณหภูมิสูงบริเวณพื้นผิวเตาไมโครเวฟ ขณะใช้งาน อย่าให้สายไฟพาดผ่านพื้นผิวส่วนที่ร้อน ควรระวังไม่ให้สิ่งของปิดทับช่องระบายอากาศต่างๆ
- อย่าให้สายไฟพาดผ่านขอบโต๊ะหรือเคาน์เตอร์
- หากเตาไมโครเวฟไม่สะอาดจะทำให้ผิวเตาเสียหาย ลดอายุการใช้งาน และอาจทำให้เกิดอันตรายได้
- คนหรือเขย่าอาหารเด็กที่บรรจุในขวดและภาชนะให้ทั่ว และต้องตรวจสอบอุณหภูมิอาหารดังกล่าวก่อนบริโภคเพื่อหลีกเลี่ยงการถูกลวก
- การอุ่นเครื่องดื่มจะมีการเดือดและกระเด็นเกิดขึ้นภายหลัง ควรใช้ความระมัดระวังเมื่อหยิบจับภาชนะออกจากเตา
- เครื่องนี้ไม่ได้รับการออกแบบมาสำหรับการใช้งานของเด็กหรือผู้พิการหรือผู้ที่ไม่มีความรู้ จึงควรหลีกเลี่ยงการใช้เครื่องโดยไม่มีผู้ควบคุมดูแลหรือให้คำแนะนำอย่างใกล้ชิดเพื่อความปลอดภัยในการใช้งาน
- ควรดูแลเด็กอย่างใกล้ชิด เพื่อให้แน่ใจว่าจะไม่เล่นเตา
- อุปกรณ์นี้ไม่สามารถใช้งานกับนาฬิกาจับเวลาหรือรีโมทที่ไม่ได้อยู่ที่ตัวเครื่อง

คำเตือน

- ปิดสวิตช์เครื่องก่อนเปลี่ยนหลอดไฟ เพื่อป้องกันไฟฟ้าช็อต

- พื้นผิวที่สามารถเอื้อมจับได้จะร้อนมากขณะใช้งาน ควรกันเด็กให้อยู่ห่างจากเตา
- ห้ามใช้เครื่องทำความสะอาดไอน้ำร้อน
- เครื่องจะร้อนมากขณะใช้งาน ควรใช้ความระมัดระวังไม่ให้สัมผัสแผงทำความร้อนในเตา
- ใช้อุปกรณ์วัดอุณหภูมิอาหารที่แนะนำสำหรับใช้กับเครื่องนี้เท่านั้น (สำหรับรุ่นที่ใช้อุปกรณ์วัดอุณหภูมิอาหารได้)
- วางเครื่องโดยให้ด้านหลังเครื่องอยู่บริเวณกำแพง
- การดำเนินการบำรุงรักษาใดๆ หรือการซ่อมที่ ต้องมีการถอดฝาครอบสำหรับป้องกันการรั่วไหลของพลังงานไมโครเวฟเป็นเรื่องอันตรายต่อทุกคน ต้องทำโดยบุคลากรผู้ชำนาญงาน
- ตัวเครื่องและพื้นผิวที่สามารถเอื้อมจับได้จะร้อนมาก ขณะใช้งาน ควรใช้ความระมัดระวังไม่ให้สัมผัสแผงทำความร้อน ควรกันเด็กที่มีอายุต่ำกว่า 8 ปี ให้ห่างจากเครื่อง นอกจากนี้มีผู้ดูแลอย่างใกล้ชิด
- ห้ามติดตั้งเครื่องไว้ในตู้ นอกจากผ่านการทดสอบสำหรับติดตั้งในตู้เรียบร้อยแล้ว

ข้อควรระวัง

หากเตาไมโครเวฟไม่สะอาดจะทำให้ผิวเตาเสียหาย ลดอายุการใช้งาน และอาจทำให้เกิดอันตรายได้

การติดตั้ง

การต่อสายดิน

อันตรายจากไฟฟ้าช็อต

การสัมผัสชิ้นส่วนอิเล็กทรอนิกส์ภายในเครื่องบางชิ้น อาจทำให้เกิดบาดเจ็บร้ายแรงหรือเสียชีวิตได้ ห้ามถอดชิ้นส่วนเตาไมโครเวฟ

คำเตือน

การต่อสายดินไม่ถูกวิธีทำให้เกิดไฟฟ้าช็อตได้ ห้ามเสียบปลั๊กเครื่องเข้ากับเต้าจ่ายไฟ จนกว่าจะติดตั้งเครื่องและต่อสายดินเรียบร้อยแล้ว

การทำความสะอาด

ถอดปลั๊กออกจากเต้าจ่ายไฟก่อนทำความสะอาดทุกครั้ง

1. ใช้ผ้าชุบน้ำบิดหมาดๆ เช็ดด้านในเตาทุกครั้งหลังใช้งาน
2. ทำความสะอาดอุปกรณ์เสริมด้วยน้ำสบู่
3. ทำความสะอาดกรอบประตู ซิลิโคนประตู และชิ้นส่วนใกล้เคียงด้วยความระมัดระวังด้วยผ้าชุบน้ำบิดหมาดๆ เมื่อสกปรก
4. ห้ามทำความสะอาดประตูกระจกด้วยน้ำยาทำความสะอาดที่มีฤทธิ์กัดกร่อน หรือที่ซูดโลหะที่แหลมคม เพราะอาจทำให้ผิวประตูเป็นรอย ซึ่งอาจส่งผลให้กระจกแตกได้

อุปกรณ์นี้ต้องต่อสายดินเสมอ ในกรณีที่เกิดไฟฟ้าลัดวงจร สายดินจะช่วยลดความเสี่ยงจากไฟฟ้าช็อต เพราะจะนำกระแสไฟฟ้าลงสู่ดิน สายไฟของเครื่องนี้มีสายดิน และมาพร้อมปลั๊กที่ติดตั้งสายดิน ต้องเสียบปลั๊กเครื่องเข้ากับเต้าจ่ายไฟที่ติดตั้งและต่อสายดินเรียบร้อยแล้ว

โปรดติดต่อช่างไฟหรือศูนย์บริการอิเล็กทรอนิกส์ หากมีข้อสงสัยเกี่ยวกับข้อแนะนำการต่อสายดินหรือหากไม่แน่ใจว่าต่อสายดินเรียบร้อยแล้วหรือไม่ หากต้องใช้สายไฟสำหรับต่อพ่วง ให้ต่อสายดินด้วย

1. เครื่องรุ่นนี้มาพร้อมกับสายไฟเส้น เพื่อป้องกันอันตรายจากสายไฟพันกัน หรือสะดุดสายไฟ
2. หากเปลี่ยนไปใช้สายไฟยาวหรือสายไฟต่อพ่วง:
 - 1) กระแสไฟฟ้าของสายไฟใหม่หรือสายไฟต่อพ่วงอย่างน้อยต้องเท่ากับกระแสไฟฟ้าของเครื่อง
 - 2) สายไฟต่อพ่วงต้องต่อสายดินด้วย
 - 3) วางสายไฟยาวไม่ให้พาดเคาน์เตอร์หรือโต๊ะที่เต็กสามารถคว้าได้ หรืออาจสะดุดล้มได้

การติดตั้งเครื่องบนผิวครัว

ถอดบรรจุภัณฑ์และอุปกรณ์เสริมออกจนหมด ตรวจสอบว่าเตาไม่ชำรุดเสียหาย เช่น รอยบุบ หรือรอยแตกที่ประตู ห้ามติดตั้งเครื่องที่ชำรุดเสียหาย

ตัวเครื่อง: ถอดแผ่นกันรอยรอบๆ เครื่องออกจนหมด ห้ามถอดฝาครอบ Mica สีน้ำตาลอ่อนที่ติดอยู่กับโครงเครื่อง ซึ่งใช้สำหรับป้องกันแมกนีตรอน

การติดตั้ง

1. ติดตั้งเครื่องบนพื้นเรียบ และมีพื้นที่ว่างสำหรับช่องดูดอากาศและ/หรือช่องระบายอากาศ

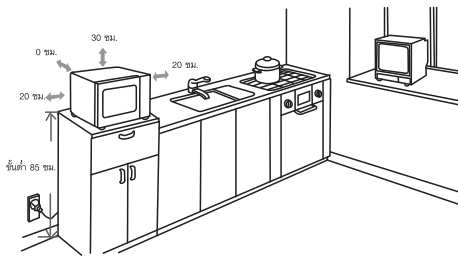

- (1) ระดับความสูงขั้นต่ำ 85 ซม.
- (2) แผงด้านหลังจะร้อนขณะใช้งาน ให้วางด้านหลังเครื่องไว้ฝั่งผนัง เว้นระยะห่างขั้นต่ำเหนือเครื่อง 30 ซม. และ 20 ซม. ระหว่างเครื่องกับผนังติดกัน
- (3) ห้ามถอดขาตั้งออกจากใต้เครื่อง

- (4) ห้ามปิดทับช่องดูดอากาศ และ/หรือช่องระบายอากาศ เพราะจะทำให้เครื่องเสียหายได้
- (5) วางเครื่องให้ห่างจากทีวีและโทรทัศน์มากที่สุด การใช้งานไมโครเวฟอาจรบกวนสัญญาณวิทยุหรือโทรทัศน์ได้

2. เสียบปลั๊กเครื่องเข้ากับเต้าจ่ายไฟฟ้าที่ได้มาตรฐาน เช็คว่าระบบไฟในบ้านตรงกับกำลังไฟของเครื่องที่ระบุไว้บนแผ่นป้ายแสดงกำลังไฟของเครื่อง

คำเตือน: ห้ามติดตั้งเครื่องบนผิวครัวที่ไม่ได้มาตรฐาน ใกล้หรือบนเครื่องใช้ไฟฟ้าที่ทำให้เกิดความร้อน เพราะจะทำให้เครื่องเสียหายได้ และไม่อยู่ในเงื่อนไขการรับประกัน

พื้นผิวที่สามารถเอื้อมจับได้ จะร้อนมากขณะใช้งาน



การเลือกใช้ภาชนะ

ดูข้อแนะนำ “ภาชนะที่ปลอดภัยและไม่ปลอดภัย สำหรับใช้ในเตาไมโครเวฟ” ภาชนะที่ไม่มีโลหะ บางชนิดไม่สามารถใช้กับไมโครเวฟได้ หากมีข้อสงสัย ให้ทำการทดสอบภาชนะดังนี้

การทดสอบภาชนะ:

1. เติมน้ำเย็น 1 ถ้วย (250 มล.) ในภาชนะที่ใช้กับเตาไมโครเวฟได้ ใส่เข้าเตาร่วมภาชนะเปล่าที่สงสัย
2. ตั้งเวลาเตา 1 นาที ด้วยความร้อนสูงสุด
3. ค่อยๆ สัมผัสภาชนะเปล่า ถ้าภาชนะอุ่นก็ไม่ควรใช้ภาชนะนี้ในเตา
4. สามารถใช้อุ่นอาหารได้ไม่เกิน 1 นาที

ภาษาที่ปลอดภัยสำหรับใช้ในเตาไมโครเวฟ

ภาษา	รายละเอียด
อลูมิเนียมฟอยล์	สำหรับห่ออาหารเท่านั้น สามารถใช้อลูมิเนียมฟอยล์ชิ้นเล็กห่อเนื้อสัตว์หรือสัตว์ปีก ส่วนที่สุกได้ง่าย และอาจเกิดประกายไฟเมื่อวางไว้ชิดผนังด้านในของเตาจนเกินไป ควรวางให้ห่างจากผนังอย่างน้อย 2.5 ซม.
จานทำเกรียม	โปรดปฏิบัติตามคำแนะนำจากผู้ผลิต ฐานของจานทำเกรียมต้องอยู่เหนือจานหมุนอย่างน้อย 5 มม. การใช้งานไม้อูฐวิธีอาจทำให้จานหมุนแตกได้
ภาษากระเบื้องดินเผา	เลือกชนิดที่สามารถใช้ในเตาไมโครเวฟได้ โปรดปฏิบัติตามคำแนะนำจากผู้ผลิต ห้ามใช้จานที่แตกหรือกระเทาะ
โหลแก้ว	ถอดฝาออกทุกครั้ง และใช้สำหรับอุ่นอาหารเท่านั้น โหลแก้วส่วนมากไม่ทนความร้อนและอาจแตกได้
ภาษาแก้ว	เลือกชนิดที่ทนความร้อนเท่านั้น และต้องไม่มีขอบโลหะ ห้ามใช้จานที่แตกหรือกระเทาะ
ถุงสำหรับอบ	โปรดปฏิบัติตามคำแนะนำจากผู้ผลิต และห้ามใช้ลวดมัดปากถุง ต้องเจาะรูเพื่อระบายไอน้ำ
จาน, แก้วกระดาษ	ใช้เฉพาะเมื่ออุ่นอาหาร ต้องมองในเตาเป็นระยะเพราะอาจเกิดการจุดติดไฟ
กระดาษสำหรับใช้งานในครัว	ใช้คลุมอาหารเพื่ออุ่นอาหารหรือดูดซับน้ำมัน ต้องใช้ด้วยความระมัดระวัง และระยะเวลาสั้น
กระดาษพาพามেন্ট	ใช้คลุมอาหารเพื่อป้องกันกระเด็น หรือห่ออาหารเพื่ออบไอน้ำ
พลาสติก	เลือกชนิดที่สามารถใช้ในเตาไมโครเวฟได้ โปรดปฏิบัติตามคำแนะนำจากผู้ผลิต และต้องมีป้าย “Microwave Safe” ภาษาพลาสติกบางชนิดอาจละลายเมื่ออาหารภายในร้อน ต้องเจาะรู “ถุงสูญญากาศ” และถุงที่ปิดสนิท ตามข้อแนะนำที่บรรจุภัณฑ์
ฟิล์มห่ออาหาร	เลือกชนิดที่ใช้ในเตาไมโครเวฟได้ ใช้คลุมอาหารเพื่อคงความชื้น ไม่ควรให้สัมผัสอาหาร
อุปกรณ์วัดอุณหภูมิอาหาร	เลือกชนิดที่สามารถใช้ในเตาไมโครเวฟได้ (อุปกรณ์วัดอุณหภูมิอาหารสำหรับเนื้อสัตว์และขนม)
กระดาษไข	ใช้คลุมอาหารเพื่อป้องกันกระเด็น หรือคงความชื้น
ถาดอลูมิเนียม	อาจทำให้เกิดประกายไฟ ควรถ่ายอาหารใส่ภาษาที่สามารถใช้ในเตาไมโครเวฟได้
กล่องบรรจุอาหารที่มีด้ามโลหะ	อาจทำให้เกิดประกายไฟ ควรถ่ายอาหารใส่ภาษาที่สามารถใช้ในเตาไมโครเวฟได้
ภาษาโลหะ, ขอบโลหะ	โลหะทำให้อาหารไม่ได้รับพลังงานไมโครเวฟ ขอบโลหะทำให้เกิดประกายไฟ
ลวดมัดปากถุง	อาจทำให้เกิดประกายไฟ และจุดติดไฟ
ถุงกระดาษ	อาจทำให้จุดติดไฟ
พลาสติกโฟม	อาจละลายหรือเจือปนในอาหาร เมื่อถูกความร้อนสูง
ไม้	ไม้จะแห้งเมื่อใช้ในเตาไมโครเวฟ และอาจทำให้กระเทาะ หรือแตก

การประกอบเครื่อง

รายละเอียดของเครื่องและอุปกรณ์เสริม

นำตัวเครื่องและชิ้นส่วนทั้งหมดที่อยู่ในกล่องและในเครื่องออกจนหมด
 รายการอุปกรณ์เสริม ดังนี้:

จานแก้ว	1
วงแหวน	1
คู่มือ	1

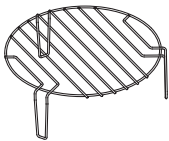
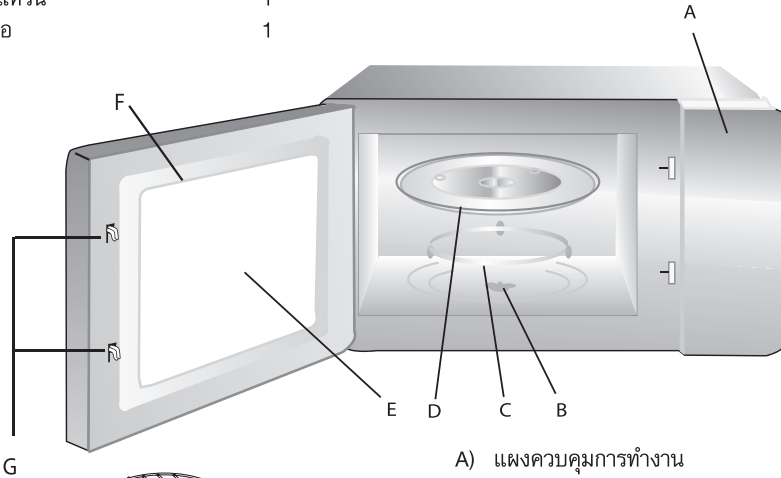

ตะแกรงยาง (สำหรับรูนที่มีฟังก์ชันย่างเท่านั้น)

- A) แผงควบคุมการทำงาน
- B) แกนหมุน
- C) วงแหวน
- D) จานแก้ว
- E) ช่องกระจก
- F) ประตู
- G) สวิตช์ล๊อคเพื่อความปลอดภัย

การประกอบจานหมุน

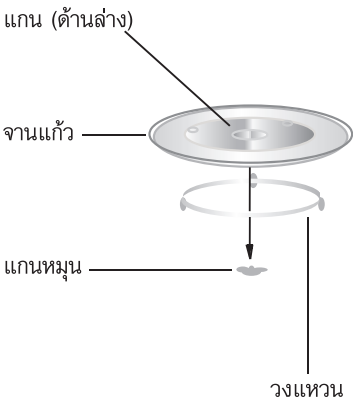

- a. ห้ามวางจานหมุนกลับหัว แกนหมุนต้องสวมพอดีกับแกนของจานหมุน
- b. ต้องใช้จานหมุนและวงแหวนในระหว่างทำอาหารเสมอ
- c. วางอาหารและภาชนะบรรจุอาหารลงบนจานหมุนเพื่อทำอาหารเสมอ
- d. หากจานแก้วหรือแกนหมุนร้าวหรือแตก โปรดติดต่อศูนย์บริการอิเล็กทรอนิกส์

การใช้งานเตาไมโครเวฟ

แผงควบคุมการทำงานและฟังก์ชันต่างๆ
ข้อแนะนำการใช้งาน

EMS2027GX

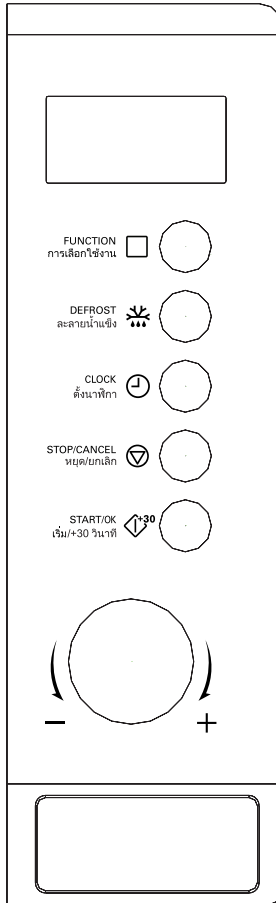



ขั้นตอนการใช้งานเตาไมโครเวฟ



เตาไมโครเวฟรุ่นนี้ใช้การควบคุมด้วยระบบอิเล็กทรอนิกส์อัตโนมัติ เพื่อให้คุณสามารถปรับการตั้งค่าในการทำอาหารได้ตรงกับความต้องการเพื่อให้ได้อาหารที่น่ารับประทานยิ่งขึ้น

1. การตั้งค่านาฬิกา

เมื่อเชื่อมต่อปลั๊กไฟของเตาไมโครเวฟ หน้าจอจะแสดง “0:00” และเสียงเตือนจะดังขึ้น 1 ครั้ง

- 1) กดปุ่ม “ตั้งนาฬิกา (CLOCK)” ตัวเลขแสดงชั่วโมงจะกะพริบ
- 2) หมุนลูกบิด  เพื่อปรับตัวเลขของชั่วโมง ระยะเวลาที่สามารถป้อนได้จะอยู่ระหว่าง 0--23
- 3) กดปุ่ม “ตั้งนาฬิกา (CLOCK)” ตัวเลขแสดงนาทีจะกะพริบ
- 4) หมุนลูกบิด  เพื่อปรับตัวเลขของนาที ระยะเวลาที่สามารถป้อนได้จะอยู่ระหว่าง 0--59
- 5) กดปุ่ม “ตั้งนาฬิกา (CLOCK)” เพื่อสิ้นสุดขั้นตอนการตั้งค่านาฬิกา จากนั้น “:” จะกะพริบ
หมายเหตุ: 1) หากยังไม่ได้ตั้งค่านาฬิกา นาฬิกาจะไม่ทำงานเมื่อเปิดเครื่อง
2) ระหว่างขั้นตอนการตั้งค่านาฬิกา หากไม่มีการดำเนินการใดๆ ต่อภายใน 1 นาที เตาจะกลับไปยังสถานะที่ผ่านมาโดยอัตโนมัติ

2. การทำอาหารด้วยไมโครเวฟ

- 1) กดปุ่ม “การเลือกใช้งาน (FUNCTION)” 1 ครั้ง จากนั้น “P100” จะแสดงขึ้น
 - 2) กดปุ่ม “การเลือกใช้งาน (FUNCTION)” ซ้ำๆ หรือหมุนลูกบิด  เพื่อเลือกกำลังความร้อนของไมโครเวฟ ระหว่าง “P100”, “P80”, “P50”, “P30”, “P10” ซึ่งจะแสดงขึ้นตามลำดับ
 - 3) กดปุ่ม “เริ่ม/+30 วินาที (START/OK/+30SEC)” เพื่อยืนยัน
 - 4) หมุนลูกบิด  เพื่อปรับระยะเวลาการทำอาหาร (การตั้งค่าเวลาควรอยู่ที่ระหว่าง 0:05- 95:00)
 - 5) กดปุ่ม “เริ่ม/+30 วินาที (START/OK/+30SEC)” เพื่อเริ่มการทำอาหาร
- หมายเหตุ: ปริมาณการปรับแต่ละขั้นสำหรับการปรับระยะเวลาของสวิตช์เข้ารหัสจะเปลี่ยนไปตามลำดับต่อไปนี้:

0---1 นาที	:	5 วินาที
1---5 นาที	:	10 วินาที
5---10 นาที	:	30 วินาที
10---30 นาที	:	1 นาที
30---95 นาที	:	5 นาที

ตารางแสดงกำลังความร้อนของไมโครเวฟ

กำลังความร้อน	100%	80%	50%	30%	10%
การแสดง	P100	P80	P50	P30	P10

3. การทำอาหารด้วยฟังก์ชันย่าง

- 1) กดปุ่ม “การเลือกใช้งาน (FUNCTION)” 1 ครั้ง จากนั้น “P100” จะแสดงขึ้น
- 2) กดปุ่ม “การเลือกใช้งาน (FUNCTION)” ซ้ำๆ หรือหมุนลูกบิด  เพื่อเลือกระดับความร้อนในการย่าง หน้าจอแสดง “G”
- 3) กดปุ่ม “เริ่ม/+30 วินาที (START/OK/+30SEC)” เพื่อยืนยันเมื่อหน้าจอแสดง “G”

4) หมุนลูกบิด “” เพื่อปรับระยะเวลาการย่าง (การตั้งค่าเวลาควรอยู่ที่ระหว่าง 0:05- 95:00)

5) กดปุ่ม “เริ่ม/+30 วินาที (START/OK/+30SEC)” เพื่อเริ่มการทำอาหาร

หมายเหตุ: หากระยะเวลาการย่างผ่านไปแล้วเครื่องจะส่งเสียงเตือน 2 ครั้ง ซึ่งเป็นการทำงานปกติ เพื่อให้ได้ผลลัพธ์ในการย่างอาหารที่ดียิ่งขึ้น ท่านควรพลิกกลับด้านของอาหาร แล้วปิดประตูเตาให้เรียบร้อย จากนั้นจึงกดปุ่ม “เริ่ม/+30 วินาที (START/OK/+30SEC)” เพื่อทำการย่างต่อ แต่หากไม่ปฏิบัติตามขั้นตอนนี้ เครื่องจะดำเนินการย่างต่อไป

4. การทำอาหารด้วยฟังก์ชันผสม

1) กดปุ่ม “การเลือกใช้งาน (FUNCTION)” 1 ครั้ง จากนั้น “P100” จะแสดงขึ้น

2) กดปุ่ม “การเลือกใช้งาน (FUNCTION)” ซ้ำๆ หรือหมุนลูกบิด “” เพื่อเลือกกำลังไฟแบบผสม “C-1 (55%ไมโครเวฟ+45%ย่าง)” และ “C-2 (36%ไมโครเวฟ+64%ย่าง)” จะแสดงขึ้นตามลำดับ

3) กดปุ่ม “เริ่ม/+30 วินาที (START/OK/+30SEC)” เพื่อยืนยัน

4) หมุนลูกบิด “” เพื่อปรับระยะเวลาการทำอาหาร (การตั้งค่าเวลาควรอยู่ที่ระหว่าง 0:05- 95:00)

5) กดปุ่ม “เริ่ม/+30 วินาที (START/OK/+30SEC)” เพื่อเริ่มการทำอาหาร

5. การทำอาหารแบบด่วน

1) ในสถานะการรอ ให้กดปุ่ม “เริ่ม/+30 วินาที (START/OK/+30SEC)” เพื่อทำอาหารที่กำลังไฟ 100% เป็นเวลา 30 วินาที ทุกครั้งที่ท่านกดปุ่มนี้จะเป็นการเพิ่มระยะเวลาครั้งละ 30 วินาที ระยะเวลาการทำอาหารสูงสุด คือ 95 นาที

2) ระหว่างการใช้ฟังก์ชันไมโครเวฟ, ฟังก์ชันย่าง และการทำอาหารด้วยฟังก์ชันผสม และการละลายอาหารตามระยะเวลาที่ตั้งไว้ ให้กดปุ่ม “เริ่ม/+30 วินาที (START/OK/+30SEC)” เพื่อเพิ่มระยะเวลาการทำอาหาร

3) ในสถานะการรอ ให้ท่านหมุนลูกบิด “” ไปทางด้านซ้ายเพื่อเลือกระยะเวลาการทำอาหารได้โดยตรง หลังจากเลือกระยะเวลา ให้กดปุ่ม “เริ่ม/+30 วินาที (START/OK/+30SEC)” เพื่อเริ่มการทำอาหาร กำลังความร้อนของไมโครเวฟ คือ 100%

หมายเหตุ: ภายใต้อสถานะการทำงานโดยเมนูอัตโนมัติ และการละลายอาหารตามน้ำหนัก ท่านสามารถเพิ่มระยะเวลาได้โดยการกดปุ่ม “เริ่ม/+30 วินาที (START/OK/+30SEC)”

6. การละลายอาหารตามน้ำหนัก

1) กดปุ่ม “ละลายน้ำแข็ง (DEFROST)” 1 ครั้ง หน้าจอจะแสดง “dEF1”

2) หมุนลูกบิด “” เพื่อเลือกน้ำหนักของอาหาร ช่วงของน้ำหนัก คือ 100-2000 กรัม

3) กดปุ่ม “เริ่ม/+30 วินาที (START/OK/+30SEC)” เพื่อเริ่มการละลายอาหาร

7. การละลายอาหารตามระยะเวลา

1) กดปุ่ม “ละลายน้ำแข็ง (DEFROST)” 2 ครั้ง หน้าจอจะแสดง “dEF2”

2) หมุนลูกบิด “” เพื่อปรับระยะเวลาการทำอาหาร

3) กดปุ่ม “เริ่ม/+30 วินาที (START/OK/+30SEC)” เพื่อเริ่มการละลายอาหาร



หมายเหตุ: กำลังความร้อนในการละลายอาหาร คือ P30 ซึ่งไม่สามารถเปลี่ยนแปลงได้

8. การทำอาหารแบบหลายขั้นตอน

ท่านสามารถตั้งค่าการทำงานได้สูงสุด 2 ขั้นตอน หากมีขั้นตอนหนึ่งเป็นการละลายอาหาร การละลายอาหารจะถูกจัดลำดับให้เป็นขั้นตอนแรกโดยอัตโนมัติ เสียงเตือนจะดังขึ้น 1 ครั้งหลังจากผ่านไปแต่ละขั้นตอน จากนั้นขั้นตอนต่อไปจะเริ่มต้นขึ้น

หมายเหตุ: เมฆอัตโนมัติไม่สามารถนำมาใช้กับการทำอาหารแบบหลายขั้นตอน



ตัวอย่าง: หากท่านต้องการละลายอาหารเป็นเวลา 5 นาที จากนั้นทำอาหารด้วยกำลังความร้อนของไมโครเวฟ 80% เป็นเวลา 7 นาที จะมีขั้นตอนดังต่อไปนี้:

- 1) กดปุ่ม “ละลายน้ำแข็ง (DEFROST)” 2 ครั้ง หน้าจอจะแสดง “dEF2”
- 2) หมุนลูกบิด “” เพื่อปรับระยะเวลาการละลายอาหาร 5 นาที
- 3) กดปุ่ม “การเลือกใช้งาน (FUNCTION)” 1 ครั้ง
- 4) หมุนลูกบิด “” เพื่อเลือกกำลังความร้อนของไมโครเวฟ 80% จนกว่า “P80” จะปรากฏขึ้น
- 5) กดปุ่ม “เริ่ม/+30 วินาที (START/OK/+30SEC)” เพื่อยืนยัน
- 6) หมุนลูกบิด “” เพื่อปรับระยะเวลาการทำอาหารเป็น 7 นาที
- 7) กดปุ่ม “เริ่ม/+30 วินาที (START/OK/+30SEC)” เพื่อเริ่มการทำอาหาร



9. ฟังก์ชันการตั้งค่าล่วงหน้า

- 1) ตั้งเวลาของนาฬิกา ก่อน (ดูที่ขั้นตอนการตั้งค่านาฬิกา)
- 2) ป้อนโปรแกรมการทำอาหาร ท่านสามารถตั้งค่าได้สูงสุด 2 ขั้นตอน การละลายอาหารไมโครเวฟนั้นกำหนดการใช้งานในฟังก์ชันการตั้งค่าล่วงหน้า

ตัวอย่าง: หากท่านต้องการทำอาหารด้วยกำลังความร้อนของไมโครเวฟ 80% เป็นเวลา 7 นาที



- a. กดปุ่ม “การเลือกใช้งาน (FUNCTION)” 1 ครั้ง
- b. หมุนลูกบิด “” เพื่อเลือกกำลังความร้อนของไมโครเวฟ 80% จนกว่า “P80” จะปรากฏขึ้น
- c. กดปุ่ม “เริ่ม/+30 วินาที (START/OK/+30SEC)” เพื่อยืนยัน
- d. หมุนลูกบิด “” เพื่อปรับระยะเวลาการทำอาหารเป็น 7 นาที

หลังจากทำตามขั้นตอนข้างต้นแล้ว ห้ามกดปุ่ม “เริ่ม/+30 วินาที (START/OK/+30SEC)” จากนั้นปฏิบัติตามขั้นตอนต่อไปนี้:

- 3) กดปุ่ม “ตั้งนาฬิกา (CLOCK)” ตัวเลขแสดงชั่วโมงจะกะพริบ;
- 4) หมุนลูกบิด “” เพื่อปรับตัวเลขของชั่วโมง ระยะเวลาที่สามารถป้อนได้จะอยู่ระหว่าง 0–23
- 5) กดปุ่ม “ตั้งนาฬิกา (CLOCK)” ตัวเลขแสดงนาทีจะกะพริบ;
- 6) หมุนลูกบิด “” เพื่อปรับตัวเลขของนาที ระยะเวลาที่สามารถป้อนได้จะอยู่ระหว่าง 0–59
- 7) กดปุ่ม “เริ่ม/+30 วินาที (START/OK/+30SEC)” เพื่อสิ้นสุดการตั้งค่า “:” จะสว่างขึ้น จากนั้นเครื่องจะส่งเสียงเตือน 2 ครั้งเมื่อครบตามเวลาที่ตั้งไว้ จากนั้นเครื่องจะเริ่มการทำอาหารโดยอัตโนมัติ

หมายเหตุ: ท่านจะต้องตั้งค่านาฬิกาไว้ก่อน ไม่เช่นนั้น ฟังก์ชันการตั้งค่าล่วงหน้าจะไม่ทำงาน

10. เมนูอัตโนมัติ

- 1) ในสถานะการรอ ให้ท่านหมุนลูกบิด “” ไปทางด้านขวาเพื่อเลือกเมนูจาก “A-1” ถึง “A-8”
- 2) กดปุ่ม “เริ่ม/+30 วินาที (START/OK/+30SEC)” เพื่อยืนยันเมนูที่ท่านเลือก
- 3) หมุนลูกบิด “” เพื่อเลือกน้ำหนักของอาหาร
- 4) กดปุ่ม “เริ่ม/+30 วินาที (START/OK/+30SEC)” เพื่อเริ่มการทำอาหาร
- 5) หลังจากทำอาหารเสร็จ เสียงเตือนจะดังขึ้น 5 ครั้ง

เมนูอัตโนมัติ

เมนู	น้ำหนัก	การแสดงหน้าจอ	กำลังความร้อน
A-1 อุ่นอาหาร อัตโนมัติ	200 กรัม	200	100%
	400 กรัม	400	
	600 กรัม	600	
A-2 ผัก	200 กรัม	200	100%
	300 กรัม	300	
	400 กรัม	400	
A-3 ปลา	250 กรัม	250	80%
	350 กรัม	350	
	450 กรัม	450	
A-4 เนื้อ	250 กรัม	250	100%
	350 กรัม	350	
	450 กรัม	450	
A-5 พาสต้า	50 กรัม (ใช้น้ำ 450 มล.)	50	80%
	100 กรัม (ใช้น้ำ 800 มล.)	100	
A-6 มันฝรั่ง	200 กรัม	200	100%
	400 กรัม	400	
	600 กรัม	600	
A-7 พิซซ่า	200 กรัม	200	100%
	400 กรัม	400	
A-8 ซूप	200 มล.	200	80%
	400 มล.	400	

11. ฟังก์ชันการล็อคเพื่อป้องกันเด็ก

การล็อค: ในสถานะการรอ กดปุ่ม "หยุด/ยกเลิก (STOP/CANCEL)" ค้างไว้ 3 วินาที จากนั้นจะมีเสียง "บีบ" ดังขึ้นยาวๆ เพื่อเป็นการแสดงว่ากำลังเข้าสู่สถานะการล็อคเครื่องเพื่อป้องกันเด็ก และที่หน้าจอก็จะแสดง "E - - - 3":

การปลดล็อค: ในสถานะการล็อคเครื่อง ให้ท่านกดปุ่ม "หยุด/ยกเลิก (STOP/CANCEL)" ค้างไว้ 3 วินาที จากนั้นจะมีเสียง "บีบ" ดังขึ้นยาวๆ เพื่อเป็นการแสดงว่าเครื่องกำลังเข้าสู่สถานะการปลดล็อค

12. ฟังก์ชันการเรียกดูข้อมูล

- 1) ระหว่างการใช้ฟังก์ชันไมโครเวฟ, ฟังก์ชันย่าง และการทำอาหารด้วยฟังก์ชันผสม ให้กดปุ่ม "การเลือกใช้งาน (FUNCTION)" กำลังความร้อนปัจจุบันจะแสดงขึ้นเป็นเวลา 3 วินาที
- 2) ในสถานะที่มีการกำหนดการตั้งค่าไว้ล่วงหน้า ให้กดปุ่ม "ตั้งนาฬิกา (CLOCK)" เพื่อดูระยะเวลาก่อนที่เครื่องจะเริ่มการทำอาหาร ระยะเวลาที่กำหนดไว้ล่วงหน้าจะพริบเป็นเวลา 3 วินาที จากนั้นหน้าจอก็จะกลับไปแสดงนาฬิกา
- 3) ในระหว่างการทำอาหาร ให้กดปุ่ม "ตั้งนาฬิกา (CLOCK)" เพื่อตรวจสอบระยะเวลาปัจจุบัน ซึ่งเวลาจะแสดงขึ้น 3 วินาที

13. ข้อมูลที่สำคัญอื่นๆ

- (1) เสียงเตือนจะดังขึ้น 1 ครั้งเมื่อหมูนกปิดในตอนเริ่มต้น
- (2) ท่านจะต้องกดปุ่ม "เริ่ม/+30 วินาที (START/OK/+30SEC)" เพื่อให้เครื่องทำอาหารต่อไปได้ หากเกิดกรณีประตูเปิดระหว่างการทำอาหาร
- (3) เมื่อมีการตั้งโปรแกรมการทำอาหารไว้ จะไม่สามารถกดปุ่ม "เริ่ม/+30 วินาที (START/OK/+30SEC)" ใน 1 นาที เวลาปัจจุบันจะแสดงขึ้น การตั้งค่าจะถูกยกเลิก
- (4) เสียงเตือนจะดังขึ้น 1 ครั้งเมื่อกดปุ่มอย่างถูกวิธี ไม่เช่นนั้นจะไม่มีการตอบสนองการทำงาน
- (5) เสียงเตือนจะดังขึ้น 5 ครั้งเพื่อเตือนท่านเมื่อเครื่องเสร็จสิ้นการทำอาหาร

ข้อมูลทางเทคนิค

รุ่น	EMS2027GX
แรงดันไฟฟ้า:	220V
กำลังไฟเข้าเครื่อง (ไมโครเวฟ):	700 วัตต์
กำลังไฟออกจากเครื่อง (ไมโครเวฟ):	1050 วัตต์
กำลังไฟเข้าเครื่อง (ย่าง):	1000 วัตต์
ความจุ:	20 ลิตร
เส้นผ่านศูนย์กลางจานหมุน:	เส้นผ่านศูนย์กลาง \varnothing 255 มม.
ขนาดผลิตภัณฑ์ (กxยxส):	439.5x330x258.2 มม.
น้ำหนัก:	10.2 กก.

การแก้ไขปัญหาเบื้องต้น

อาการปกติ	
การทำงานของเตาไมโครเวฟ รบกวนสัญญาณโทรทัศน์	คลื่นวิทยุและคลื่นโทรทัศน์อาจถูกรบกวนเมื่อใช้งานเตาไมโครเวฟ ซึ่งเกิดในลักษณะเดียวกับการรบกวนของอุปกรณ์ไฟฟ้าขนาดเล็ก เช่น เครื่องผสมอาหาร เครื่องดูดฝุ่น และพัดลมไฟฟ้า ซึ่งถือเป็นเรื่องปกติ
หลอดไฟในเตาอบหรือรัง	เมื่อทำอาหารด้วยพลังงานไมโครเวฟต่ำ หลอดไฟในเตาอบอาจหรือรัง ซึ่งถือเป็นเรื่องปกติ
ไอน้ำสะสมที่ประตู และ ช่องระบายอากาศ	ในระหว่างทำอาหาร ไอน้ำอาจระเหยออกจากอาหาร และส่วนมาก จะระบายออกจากเครื่องทางช่องระบายอากาศ ในขณะที่บางส่วน อาจสะสมในบริเวณที่เย็น เช่น ประตู ซึ่งถือเป็นเรื่องปกติ
เครื่องทำงานโดยไม่ตั้งใจ และ ยังไม่ได้ใส่อาหาร	ห้ามใช้งานเครื่องโดยไม่ได้ใส่อาหาร เพราะทำให้เกิดอันตรายได้

ปัญหา	สาเหตุ	วิธีแก้ปัญหา
เครื่องไม่สามารถ เริ่มทำงานได้	(1) เสียบปลั๊กไม่แน่น	ถอดปลั๊กประมาณ 10 วินาที แล้วเสียบปลั๊กอีกครั้ง
	(2) พิวส์ขาด หรือเซอร์กิต เบรกเกอร์ตัด	เปลี่ยนฟิวส์หรือรีเซ็ตเซอร์กิตเบรกเกอร์ (เปลี่ยนโดยเจ้าหน้าที่ศูนย์บริการ)
	(3) เต้าจ่ายไฟขัดข้อง	ทดสอบเต้าจ่ายไฟด้วยเครื่องใช้ไฟฟ้าอื่นๆ
เครื่องไม่ทำความร้อน	(4) ปิดประตูไม่สนิท	ปิดประตูให้สนิท
เกิดเสียงที่จานหมุน ในขณะที่เครื่องทำงาน	(5) แกนหมุนและพื้นเตาอบ สกปรก	ดูเพิ่มเติม “การบำรุงรักษาเครื่อง” เพื่อ ทำความสะอาดบริเวณที่สกปรก

RoHS
Compliant.

ข้อมูลด้านสิ่งแวดล้อม

ห้ามทิ้งผลิตภัณฑ์นี้ร่วมกับขยะมูลฝอยในครัวเรือน ในกรณีที่ต้องการกำจัด
เครื่องนี้ในอนาคต
เครื่องเก่าควรถูกทิ้งในจุดเก็บขยะสำหรับการนำกลับมาใช้ใหม่ของอุปกรณ์
อิเล็กทรอนิกส์

ผลิตภัณฑ์นี้ตรงตามมาตรฐานเพื่อสิ่งแวดล้อม RoHS

ศูนย์บริการลูกค้า

Thailand

Tel: (+662) 725 9000

Electrolux Thailand Co., Ltd.

14th Floor, 1910 new Petchburi Road

Bangkapi, Huay Kwang

Bangkok 10310

ประเทศไทย

เบอร์ติดต่อ: (+662) 725 9000

Electrolux Thailand Co., Ltd.

ชั้น 14, 1910 ถนนเพชรบุรีตัดใหม่

แขวงบางกะปิ, เขตห้วยขวาง

กรุงเทพฯ 10310

ผู้สร้างนวัตกรรมที่คิดมาเพื่อคุณ

ท่านยังจำได้หรือไม่ถึงครั้งสุดท้ายที่ได้เปิดกล่องของขวัญออกมาแล้วท่านออกมาว่า “ว้าว! คุณรู้ได้ยังไงเนี่ย ของขวัญชิ้นนี้เป็นอะไรที่ฉันต้องการมากที่สุดเลย” นั่นคือความรู้สึกที่อีเลคโตรล็กซ์ค้นหาเพื่อมอบให้แก่ผู้ที่เลือกสรร หรือใช้งานผลิตภัณฑ์ของเรา เราจึงได้อุทิศทั้งเวลา, ความรู้ และแนวคิดทั้งหมด เพื่อการเตรียมความพร้อม และสร้างสรรค์อุปกรณ์เครื่องใช้ไฟฟ้าที่ลูกค้าทุกท่านต้องการและปรารถนาอย่างแท้จริง

ความใส่ใจอย่างเต็มเปี่ยมเหล่านี้ หมายถึงการสร้างสรรค่นวัตกรรมที่จะสามารถเข้าได้ทุกความต้องการ อีเลคโตรล็กซ์ไม่ได้ออกแบบผลิตภัณฑ์เพื่อรูปลักษณ์ที่สวยงามเท่านั้น แต่เราออกแบบผลิตภัณฑ์ของเราเพื่อการใช้งานอย่างแท้จริง สำหรับเรา การออกแบบด้วยความใส่ใจหมายถึงการทำให้อุปกรณ์นั้นใช้งานได้ง่ายยิ่งขึ้น และทำงานได้มากกว่า เพื่อความเพลิดเพลินในการใช้งาน และให้ลูกค้าของเราได้สัมผัสกับประสบการณ์แห่งการใช้งานเครื่องใช้ไฟฟ้าสุดหรูหรามีความล้ำหน้าแห่งศตวรรษที่ 21 ได้อย่างไร้กังวลใดๆ วัตถุประสงค์ของเราคือการส่งมอบความสะดวกสบายที่ยั่งยืน เพื่อเข้าไปมีส่วนร่วมในวิถีชีวิตของผู้คนในวงกว้างมากขึ้นเรื่อยๆ ทั่วโลก

“การคำนึงถึงผู้ใช้” เป็นพันธะสัญญาจากอีเลคโตรล็กซ์ที่มุ่งมั่นสร้างสิ่งที่มีมากกว่าการตอบสนองความต้องการของผู้ใช้ในปัจจุบัน แต่ยังหมายถึงการสร้างสรรค่นวัตกรรมเครื่องใช้ไฟฟ้าที่เป็นมิตรต่อสิ่งแวดล้อม ทั้งในปัจจุบันและอนาคตสืบไป

อีเลคโตรล็กซ์ ขอขอบพระคุณ

พบกับเรื่องราวอื่นๆ ของเราได้ที่นี่เว็บไซต์

www.electrolux.com

MỤC LỤC

Thông tin an toàn quan trọng _____	3
Lắp đặt _____	5
Vật đựng trong lò vi sóng _____	6
Chuẩn bị và thiết lập cho lò vi sóng _____	8
Vận hành _____	9
Thông số kĩ thuật _____	15
Khắc phục sự cố _____	16
Trung tâm Dịch vụ Khách hàng _____	17

THÔNG TIN AN TOÀN QUAN TRỌNG

Trước khi quý khách sử dụng lò vi sóng, để mẫu lò vi sóng mới của Electrolux có thể mang tới cho quý khách hiệu quả sử dụng tốt nhất, chúng tôi đã chuẩn bị các hướng dẫn dưới đây. Hãy đảm bảo rằng quý khách đọc hướng dẫn sử dụng kỹ càng trước khi bắt đầu dùng sản phẩm. Trong trường hợp sản phẩm được sang nhượng cho người khác, hoặc quý khách chuyển nhà và để lại lò vi sóng cho chủ mới, xin vui lòng đảm bảo rằng sách hướng dẫn này luôn đi kèm lò hoặc người chủ mới của sản phẩm hiểu rõ về các tính năng của lò cũng như các cảnh báo liên quan. Xin vui lòng đảm bảo rằng quý khách đã đọc hết sách hướng dẫn sử dụng này trước khi bắt đầu sử dụng sản phẩm



cảnh báo

- Không nên đun nóng chất lỏng và các thực phẩm khác khi đựng trong các hộp đựng kín bởi vì việc này có thể gây nổ
- Việc tự ý sửa chữa lò vi sóng, trong đó có tháo bỏ tấm chắn an toàn giúp bảo vệ người dùng khỏi việc tiếp xúc trực tiếp với năng lượng vi ba, nếu được thực hiện bởi người không có trình độ chuyên môn kỹ thuật sẽ rất nguy hiểm
- Chỉ cho phép trẻ em sử dụng lò mà không có sự giám sát của người lớn khi đã hướng dẫn trẻ sử dụng lò kỹ càng, giúp trẻ biết được cách sử dụng lò an toàn và hiểu được các mối nguy hiểm có thể xảy ra nếu sử dụng lò không đúng cách
- Khi dùng chức năng nướng kết hợp, bởi lò sẽ có nhiệt độ cao, chỉ nên để trẻ em sử dụng lò khi có sự giám sát của người lớn. (Chỉ dành cho mẫu có chức năng nướng)
- Chỉ sử dụng các đồ đựng thích hợp với lò vi sóng
- Lò vi sóng cần được vệ sinh thường xuyên và mọi thực phẩm thừa phải được dọn sạch.
- Đọc và làm theo chỉ dẫn: "CHÚ Ý TRÁNH SỰ TIẾP XÚC TRỰC TIẾP VỚI NĂNG LƯỢNG SÓNG ĐIỆN TỪ"
- Khi hâm nóng thực phẩm trong hộp đựng bằng giấy hoặc bằng nhựa, chú ý theo dõi lò thường xuyên bởi đồ đựng có thể bị bắt lửa.
- Nếu thấy có khói bốc ra, hãy rút phích cắm và không mở cửa lò để tránh cháy.
- Không nấu thực phẩm quá lâu.
- Không sử dụng khoang lò để cất giữ đồ vật. Không để đồ như bánh quy, bánh mì, vụn vụn trong khoang lò.
- Tháo bỏ các dây buộc và móc bằng kim loại khỏi túi/hộp đựng thực phẩm bằng nhựa hoặc giấy trước khi đặt chúng vào lò.
- Việc lắp đặt lò phải tuân thủ theo các chỉ dẫn lắp đặt được nêu trong sách hướng dẫn sử dụng.
- Không nên nấu trứng nguyên quả và trứng chần đã bóc vỏ trong lò vi sóng bởi chúng có thể bị nổ, ngay cả khi quá trình làm nóng của lò vi sóng đã kết thúc.
- Chỉ sử dụng lò đối với các mục đích sử dụng được nêu trong sách hướng dẫn. Không dùng chất tẩy rửa hóa học trong lò. Kiểu lò này chỉ được thiết kế để làm nóng thực phẩm. Không được sử dụng lò cho các mục đích công nghiệp hay trong phòng thí nghiệm.
- Nếu dây điện bị hư hỏng, việc thay thế phải được thực hiện bởi nhà sản xuất, các trung tâm dịch vụ ủy quyền hay kỹ sư điện có tay nghề để tránh những nguy hiểm tiềm tàng.
- Không đặt lò ngoài trời.
- Không dùng lò gần nơi có nước, trên bề mặt ẩm ướt hay gần hồ bơi.

- Nhiệt độ ở bề mặt tiếp xúc có thể nóng lên khi lò hoạt động. Bề mặt lò có khả năng nóng lên trong suốt quá trình sử dụng. Để dây điện tránh xa các bề mặt nóng và không đặt bất cứ vật gì lên trên nắp lò.
- Không để dây điện treo ngang qua các góc của mặt bàn.
- Việc không giữ vệ sinh lò có thể dẫn tới hư hỏng cho bề mặt lò, ảnh hưởng đến tuổi thọ của lò và có thể gây ra nguy hiểm.
- Cần kiểm tra nhiệt độ và khuấy đều chất lỏng trong các chai sữa và đồ ăn của trẻ em trước khi sử dụng để tránh bị phỏng.
- Việc hâm nóng chất lỏng trong lò vi sóng có thể dẫn đến hiện tượng bị sôi trào, bởi vậy phải cẩn thận khi tiếp xúc với bình chứa sau khi nấu.
- Thiết bị này không dành cho những người (bao gồm cả trẻ em) suy giảm thể chất, cảm giác, thiếu năng trí tuệ hay không có kinh nghiệm sử dụng trừ khi họ được giám sát hoặc được chỉ dẫn liên quan đến sử dụng thiết bị bởi người có trách nhiệm với sự an toàn của họ
- Trẻ em phải được giám sát để tránh việc các bé đùa nghịch với thiết bị.
- Thiết bị không được thiết kế để có thể vận hành bởi thiết bị bấm giờ bên ngoài hoặc hệ thống điều khiển từ xa.
- Khi sử dụng thiết bị, các bộ phận bên ngoài của thiết bị cũng có thể bị nóng lên. Không cho trẻ em lại gần thiết bị để tránh bị phỏng.
- Không được sử dụng dụng cụ vệ sinh bằng hơi nước.
- Trong quá trình sử dụng, thiết bị sẽ bị nóng. Hãy cẩn thận đừng chạm vào những bộ phận làm nóng ở bên trong lò.
- Chỉ sử dụng đầu dò nhiệt độ được khuyến cáo cho thiết bị này. (dành cho lò vi sóng có chức năng sử dụng đầu dò cảm biến nhiệt độ)
- Mặt sau của thiết bị nên được đặt dựa vào tường.
- Không để bất kỳ người nào trừ nhân viên kỹ thuật có trình độ chuyên môn thực hiện các thao tác sửa chữa lò mà cần tháo bỏ tấm chắn an toàn giúp bảo vệ người dùng khỏi việc tiếp xúc trực tiếp với năng lượng vi ba
- Trong quá trình sử dụng, thiết bị sẽ bị nóng. Hãy cẩn thận đừng chạm vào những bộ phận làm nóng ở bên trong lò
- Lò vi sóng và các bề mặt ngoài của lò sẽ bị nóng lên trong quá trình sử dụng. Hãy cẩn thận đừng chạm vào những phần bị nóng lên. Trẻ em dưới 8 tuổi cần được giữ tránh xa lò hoặc phải được trông chừng liên tục.
- Lò vi sóng không được đặt âm trong kệ tủ trừ khi đã được thử nghiệm kỹ càng



cảnh báo

- Đảm bảo rằng đã tắt thiết bị trước khi thay bóng đèn để tránh bị điện giật.



thận trọng

Việc không giữ vệ sinh sạch sẽ cho lò có thể gây hư hỏng cho bề mặt, ảnh hưởng đến tuổi thọ của lò và có thể gây ra nguy hiểm khi lò hoạt động

LẮP ĐẶT

Hướng dẫn nối đất

NGUY HIỂM

Nguy cơ điện giật: Việc chạm vào một số bộ phận bên trong lò vi sóng có thể làm bị thương nghiêm trọng hoặc gây tử vong.

Không được tự ý tháo rời thiết bị này.



cảnh báo

Nguy cơ điện giật: Việc nối đất không đúng cách có thể gây chập điện. Không được nối lò với nguồn điện cho tới khi thiết bị được lắp đặt và nối tiếp đất đúng cách.

Lò vi sóng phải được tiếp đất. Trong trường hợp đoàn mạch, tiếp đất sẽ hạn chế nguy cơ chập điện bằng cách truyền dòng điện xuống đất thông qua dây dẫn thoát. Lò vi sóng được trang bị dây dẫn điện có dây tiếp đất với phích cắm tiếp đất. Phích cắm tiếp đất phải được cắm với nguồn điện được lắp đặt và nối tiếp đất đúng cách

Xin vui lòng tham khảo tư vấn của kỹ sư điện hoặc nhân viên dịch vụ nếu quý khách không hoàn toàn hiểu các hướng dẫn nối đất; hoặc có băn khoăn về việc thiết bị đã được nối đất an toàn hay chưa. Trong trường hợp cần sử dụng dây nối dài để cấp điện cho thiết bị, chỉ sử dụng dây nối dài 3 lõi (có một lõi là dây nối đất).

VỆ SINH

Hãy chắc chắn là quý khách đã rút phích cắm của lò vi sóng ra khỏi nguồn điện trước khi bắt đầu vệ sinh

1. Lau sạch phần bên trong lò sau khi sử dụng bằng một miếng vải ẩm.
2. Làm sạch các phụ kiện bằng cách sử dụng xà phòng và nước theo cách thông thường.
3. Trong trường hợp khung cửa và gioăng cửa bị bẩn, cần làm sạch một cách cẩn thận bằng một miếng vải ẩm.
4. Không được dùng chất mài mòn hoặc miếng lau chùi bằng kim loại để vệ sinh cửa kính của lò vì chúng có thể làm xước bề mặt, gây ra vỡ kính.

1. Một dây điện ngắn được cung cấp theo máy nhằm hạn chế nguy cơ gây vướng chân và vấp té của dây điện dài.
2. Trong trường hợp cần sử dụng dây dẫn điện dài hoặc dây dẫn điện nối dài:
 - 1) Các thông số điện được ghi trên dây phải lớn hơn hoặc bằng các thông số điện của lò.
 - 2) Dây điện nối dài cần được tiếp đất bằng cách dùng loại ổ cắm 3 chấu.
 - 3) Cần đi dây hợp lý sao cho dây nguồn không bị vắt ngang mặt bàn, giúp tránh việc trẻ em có thể kéo dây hoặc bị vấp ngã

Lắp đặt trên mặt bàn bếp

Tháo tất cả bao bì đóng gói và phụ kiện của thiết bị ra. Kiểm tra lò vi sóng để đảm bảo rằng lò không có bất kỳ hư hỏng nào chẳng hạn như trầy xước hay bề cửa. Không lắp đặt nếu phát hiện lò bị hư hỏng

Khoang lò: Tháo tất cả các tấm phim bảo vệ trên bề mặt khoang lò. Không tháo nắp chụp đèn bằng mica màu nâu được gắn vào khoang trống của lò để bảo vệ đèn ma-nê-trông

Lắp đặt

1. Lựa chọn bề mặt phẳng đủ để tạo khoảng trống cho các lỗ thông khí

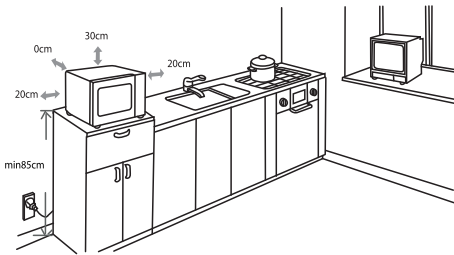

- (1) Chiều cao tối thiểu của kệ đỡ là 85 cm.

- (2) Mặt sau của thiết bị nên được đặt dựa vào tường. Khoảng cách tối thiểu giữa nắp lò và tường bên trên là 30 cm. Khoảng cách tối thiểu giữa lò và các bức tường bao quanh là 20 cm.

- (3) Không tháo các chân kê ở đáy lò.

- (4) Các lỗ thoát của thiết bị nếu tắc nghẽn sẽ gây hư hại cho lò.
- (5) Đặt lò càng xa đài radio và tivi càng tốt. Hoạt động của lò có thể gây nhiễu sóng cho radio và tivi

2. Cắm lò vi sóng vào ổ điện tiêu chuẩn dùng cho hộ gia đình. Đảm bảo rằng điện áp và tần số của nguồn điện phải bằng với điện áp và tần số của lò được ghi trên bảng ghi thông số kỹ thuật

CẢNH BÁO: Không lắp đặt lò bên trên các bề mặt toả nhiệt hoặc thiết bị toả nhiệt khác. Nếu lắp đặt lò gần hoặc trên nguồn nhiệt, lò vi sóng có thể sẽ bị hư hỏng và sẽ bị từ chối bảo hành.

Bề mặt tiếp xúc có thể sẽ rất nóng trong quá trình hoạt động



VẬT ĐỰNG TRONG LÒ VI SÓNG

Xem hướng dẫn ở mục “Các chất liệu có thể dùng và không được dùng trong lò vi sóng”. Một số vật dụng không làm từ kim loại có thể không an toàn khi dùng trong lò vi sóng. Nếu còn băn khoăn, quý khách có thể thử vật dụng còn nghi ngờ theo quy trình dưới đây

Thử vật dụng trong lò vi sóng

1. Đặt vật dụng còn nghi ngờ trong lò cùng với một cốc nước lạnh (250ml).
2. Bật lò ở công suất tối đa trong vòng 1 phút.
3. Cẩn thận kiểm tra vật dụng còn nghi ngờ. Nếu vật dụng ấm lên, không nên sử dụng cho mục đích nấu nướng trong lò vi sóng.
4. Khi thử vật dụng, không được bật lò quá 1 phút.

Các chất liệu có thể dùng trong lò vi sóng

Đồ đựng	Chú ý
Tấm bọc nhôm	Chỉ dùng để bọc đồ ăn. Có thể dùng các miếng bọc nhôm nhỏ và phẳng để bọc miếng thịt mỏng để tránh bị quá lửa. Nếu miếng bọc ở quá gần thành trong của lò, có thể xuất hiện tia lửa. Miếng bọc cần ở cách thành trong của lò ít nhất 2.5cm
Đĩa nướng đồ ăn	Làm theo hướng dẫn của nhà sản xuất. Đáy của đĩa nướng phải ở cách trục quay ít nhất 5mm. Sử dụng đĩa nướng không đúng cách có thể làm hỏng trục quay.
Khay đĩa đựng đồ ăn	Chỉ sử dụng các loại khay đĩa an toàn trong lò vi sóng. Làm theo hướng dẫn của nhà sản xuất. Không dùng các khay đĩa đã bị vỡ hoặc nứt mẻ.
Bình thủy tinh	Luôn nhớ mở nắp bình khi dùng trong lò vi sóng. Chỉ dùng bình thủy tinh để hâm nóng đồ ăn tới khi đủ ấm. Hầu hết các loại bình thủy tinh đều không có khả năng chịu nhiệt cao và có thể bị nứt vỡ.
Đồ đựng thủy tinh	Chỉ sử dụng các đồ đựng chịu nhiệt dùng cho lò vi sóng. Chỉ sử dụng các loại đồ đựng thủy tinh không có các họa tiết trang trí bằng kim loại. Không dùng các đồ đã bị vỡ hoặc nứt mẻ.
Túi nấu đồ ăn dùng cho lò vi sóng	Làm theo hướng dẫn của nhà sản xuất. Không để túi quá gần thành trong của lò. Nhớ tạo khe hở cho hơi nước thoát ra ngoài.
Khay giấy và cốc giấy	Chỉ dùng khi cần hâm nóng đồ ăn trong thời gian ngắn. Nhớ luôn luôn trông chừng lò vi sóng khi sử dụng khay giấy và cốc giấy
Khăn giấy	Dùng để bọc đồ ăn khi muốn hâm nóng hoặc để thấm mỡ. Chỉ sử dụng khi hâm nóng đồ ăn trong thời gian ngắn và nhớ trông chừng lò khi sử dụng.
Giấy dầu	Dùng để bọc đồ ăn nhằm tránh hiện tượng phồng nổ hoặc bọc đồ ăn khi hấp.
Đồ đựng bằng nhựa	Chỉ sử dụng các loại đồ đựng an toàn trong lò vi sóng. Làm theo hướng dẫn của nhà sản xuất. Các đồ đựng này thường có nhãn "an toàn trong lò vi sóng" đi kèm. Một số loại đồ đựng sẽ bị mềm ra khi thức ăn ở trong nóng lên. "Túi hấp cách thủy" hoặc các loại túi nhựa kín khác cần được rạch khe hoặc chọc lỗ theo hướng dẫn trên bao bì
Tấm bọc đồ ăn bằng nhựa	Chỉ sử dụng các loại tấm bọc an toàn trong lò vi sóng. Dùng tấm bọc đồ ăn khi muốn giữ độ ẩm cho đồ ăn. Không để tấm bọc chạm vào đồ ăn khi nấu.
Nhiệt kế	Chỉ sử dụng các loại nhiệt kế an toàn trong lò vi sóng (nhiệt kế dùng trong việc nấu thịt và bánh)
Giấy sáp	Dùng để bọc đồ ăn giúp tránh phồng nổ và giữ độ ẩm cho đồ ăn.
Khay nhôm	Có thể gây ra tia lửa. Chuyển đồ ăn sang đĩa đựng an toàn trong lò vi sóng
Hộp đựng thức ăn có tay cầm kim loại	Có thể gây ra tia lửa. Chuyển đồ ăn sang đĩa đựng an toàn trong lò vi sóng
Các dụng cụ kim loại hoặc có viền kim loại	Kim loại sẽ làm giảm hiệu quả của tia vi sóng đối với thức ăn. Các họa tiết hoặc viền kim loại có thể gây ra tia lửa
Dây buộc kim loại	Có thể gây ra tia lửa và gây cháy trong lò vi sóng
Túi giấy	Có thể bắt lửa và bốc cháy trong lò vi sóng
Đồ đựng bằng bột nhựa	Có thể tan chảy hoặc làm biến chất lỏng ở trong khi gặp nhiệt độ cao
Túi giấy	Gỗ sẽ bị khô kiệt khi sử dụng trong lò vi sóng và có thể bị gãy vỡ

CHUẨN BỊ VÀ THIẾT LẬP CHO LÒ

Tên của các bộ phận và phụ kiện của lò

Dỡ bỏ lò vi sóng và các vật liệu ra khỏi bao bì và khoang lò.

Lò đi kèm với các thiết bị sau:

Đĩa thủy tinh:	1
Vòng quay đĩa:	1
Sách hướng dẫn sử dụng:	1

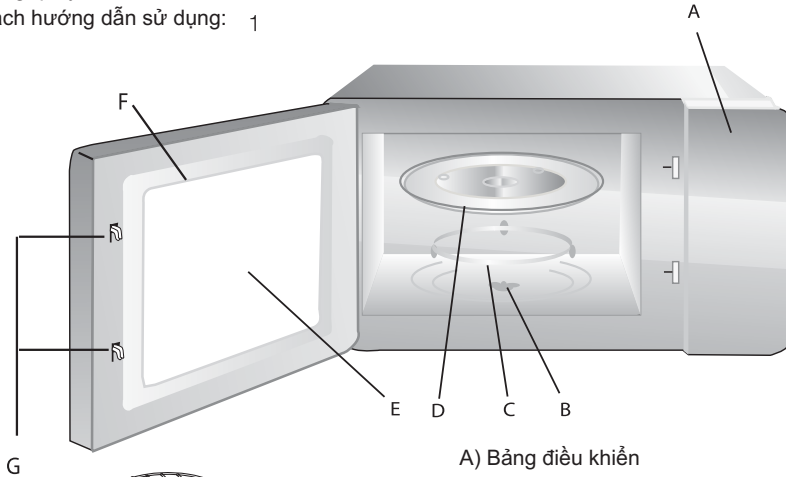

- A) Bảng điều khiển
- B) Trục quay đĩa
- C) Vòng quay đĩa
- D) Đĩa thủy tinh
- E) Cửa kính quan sát
- F) Cửa lò
- G) Hệ thống khóa an toàn

Giá nướng (chỉ có trong lò vi sóng có chức năng nướng)

Lắp đặt đĩa quay

Trục quay (bên dưới)

Đĩa thủy tinh

Trục quay đĩa

Vòng quay đĩa

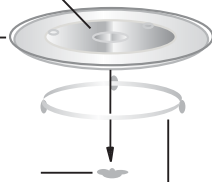

- a. Không đặt đĩa thủy tinh úp xuống dưới. Không được để bất cứ vật gì cản trở vòng quay của đĩa.
- b. Phải sử dụng cả đĩa quay và vòng quay đĩa trong suốt quá trình nấu.
- c. Luôn đặt thực phẩm, hộp đựng thực phẩm lên trên đĩa quay khi nấu.
- d. Nếu đĩa quay hoặc vòng quay đĩa bị nứt hoặc gãy, vui lòng liên hệ với trung tâm chăm sóc khách hàng gần nhất.

VẬN HÀNH

Bảng điều khiển và các tính năng Các chỉ dẫn vận hành lò vi sóng

EMS2027GX

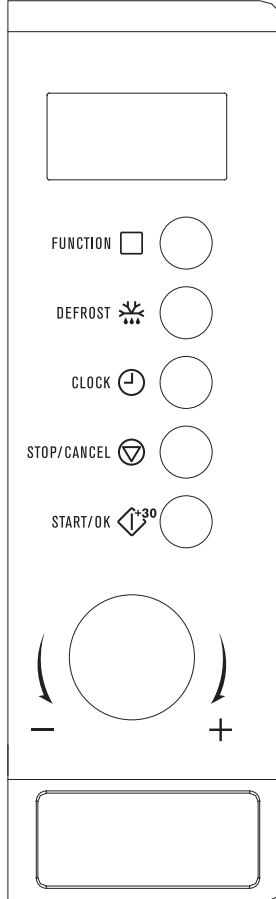



HƯỚNG DẪN VẬN HÀNH

Chiếc lò vi sóng này sử dụng hệ thống điều khiển điện tử hiện đại để điều chỉnh các chức năng nấu nướng nhằm đáp ứng tốt hơn nhu cầu sử dụng của quý khách.

1. Thiết lập đồng hồ



Khi lò vi sóng được nối điện, lò vi sóng sẽ hiển thị "0:00", chuông báo sẽ kêu lên một tiếng.

- 1) Ấn nút "CLOCK", số ở phần chỉ giờ sẽ nhấp nháy.
- 2) Xoay núm  để điều chỉnh giờ. Thời gian nhập vào trong khoảng từ 0 – 23.
- 3) Ấn nút "CLOCK". Số ở phần chỉ phút sẽ nhấp nháy.
- 4) Xoay núm  để điều chỉnh phút. Thời gian nhập vào trong khoảng từ 0 – 59.
- 5) Ấn nút "CLOCK" để kết thúc quá trình thiết lập đồng hồ. Ký tự ":" sẽ nhấp nháy.

Lưu ý:

- 1) Nếu đồng hồ không được thiết lập, chức năng đồng hồ sẽ không hoạt động khi được kích hoạt.
- 2) Trong quá trình thiết lập đồng hồ, nếu quý khách không vận hành lò trong vòng 1 phút, lò vi sóng sẽ tự động quay trở lại trạng thái liên kết trước đó.

2. Chức năng Nấu vi sóng

- 1) Ấn nút "FUNCTION" một lần, màn hình sẽ hiển thị "P100".
- 2) Ấn nút "FUNCTION" liên tiếp hoặc xoay núm  để lựa chọn mức năng lượng vi sóng. Màn hình sẽ hiển thị lần lượt các biểu tượng "P100", "P80", "P50", "P30", "P10" sau mỗi lần ấn.
- 3) Ấn nút "START/OK/+30SEC" để xác nhận.
- 4) Xoay núm  để điều chỉnh thời gian nấu. (Thời gian nấu nằm trong khoảng 0:05 – 95:00.)
- 5) Ấn nút "START/OK/+30SEC" để bắt đầu nấu.

Lưu ý: Mức thay đổi thời gian tối thiểu của thời gian nấu sẽ phụ thuộc vào tổng thời gian nấu được thiết lập, theo như bảng dưới đây:

0---1 phút	: 5 giây	10---30 phút	: 1 giây
1---5 phút	: 10 giây	30---95 phút	: 5 giây
5---10 phút	: 30 giây		

Bảng mức năng lượng vi sóng

Mức năng lượng vi sóng	100%	80%	50%	30%	10%
Hiển thị	P100	P80	P50	P30	P10



3. Chức năng Nướng

- 1) Ấn nút "FUNCTION" một lần, màn hình sẽ hiển thị "P100".
- 2) Ấn nút "FUNCTION" liên tiếp hoặc xoay núm  để lựa chọn mức năng lượng nướng "G".
- 3) Ấn nút "START/OK/+30SEC" để xác nhận khi màn hình hiển thị "G".

- 4) Xoay núm  để điều chỉnh thời gian nướng. (Thời gian nướng nằm trong khoảng 0:05 – 95:00.)
- 5) Ấn nút “START/OK/+30SEC” để bắt đầu nướng.

Lưu ý: Khi nửa thời gian nướng trôi qua, lò vi sóng sẽ phát ra âm thanh 2 lần. Điều này là hoàn toàn bình thường. Để có kết quả nướng tốt hơn, quý khách nên lật thực phẩm, đóng cửa lò, sau đó ấn nút “START/OK/+30SEC” để tiếp tục nướng. Nếu quý khách không điều chỉnh gì, lò sẽ tiếp tục hoạt động.

4. Chức năng Nấu kết hợp

- 1) Ấn nút “FUNCTION” một lần, màn hình sẽ hiển thị “P100”.
- 2) Ấn nút “FUNCTION” liên tiếp hoặc xoay núm  để lựa chọn chế độ nấu kết hợp. Màn hình sẽ hiển thị lần lượt các biểu tượng “C-1 (55% năng lượng vi sóng và 45% năng lượng nướng)” và “C-2 (36% năng lượng vi sóng và 64% năng lượng nướng)” sau mỗi lần ấn.
- 3) Ấn nút “START/OK/+30SEC” để xác nhận.
- 4) Xoay núm  để điều chỉnh thời gian nấu. (Thời gian nấu nằm trong khoảng 0:05 – 95:00.)
- 5) Ấn nút “START/OK/+30SEC” để bắt đầu nấu.

5. Chức năng Khởi động nhanh

- 1) Ở chế độ chờ, ấn nút “START/OK/+30SEC” để bắt đầu nấu ở mức 100% năng lượng trong vòng 30 giây. Mỗi lần ấn nút sẽ kéo dài thời gian nấu thêm 30 giây. Thời gian nấu tối đa là 95 phút.
- 2) Ở chế độ nấu vi sóng, nướng, nấu kết hợp và rã đông theo thời gian, quý khách có thể kéo dài thời gian nấu bằng cách ấn nút “START/OK/+30SEC”.
- 3) Ở chế độ chờ, xoay núm  sang trái để thiết lập thời gian nấu trực tiếp. Sau khi thiết lập thời gian nấu, ấn nút “START/OK/+30SEC” để bắt đầu nấu. Đối với chế độ này, lò vi sóng sẽ sử dụng 100% năng lượng vi sóng.

Lưu ý: Ở chế độ thực đơn tự động và rã đông theo khối lượng, quý khách không thể kéo dài thời gian nấu bằng cách ấn nút “START/OK/+30SEC”.

6. Chức năng Rã đông theo khối lượng

- 1) Ấn nút “DEFROST” một lần, màn hình sẽ hiển thị “dEF1”.
- 2) Xoay núm  để lựa chọn khối lượng thực phẩm cần rã đông. Khối lượng thực phẩm nằm trong khoảng từ 100 – 2000g.
- 3) Ấn nút “START/OK/+30SEC” để bắt đầu rã đông.

7. Chức năng Rã đông theo thời gian

- 1) Ấn nút “DEFROST” hai lần, màn hình sẽ hiển thị “dEF2”.
- 2) Xoay núm  để lựa chọn thời gian rã đông.
- 3) Ấn nút “START/OK/+30SEC” để bắt đầu rã đông.



Lưu ý: Mức năng lượng dùng để rã đông là P30 và không thể thay đổi được.

8. Chức năng Nấu đa chu trình

Quý khách có thể thiết lập tối đa 2 chu trình cho quá trình nấu nướng của mình. Trong chế độ nấu đa chu trình, nếu có quá trình rã đông, rã đông cần được đặt lên trước. Chuông báo sẽ kêu lên một lần sau mỗi chu trình nấu và lò vi sóng bắt đầu chu trình nấu thứ hai.



Lưu ý: Quý khách không thể lựa chọn chức năng Thực đơn tự động trong chế độ Nấu đa chu trình.

Ví dụ: Nếu quý khách muốn rã đông thực phẩm trong 5 phút, sau đó nấu với 80% năng lượng vi sóng trong 7 phút, vui lòng làm theo các bước sau:



- 1) Ấn nút “DEFROST” hai lần, màn hình sẽ hiển thị “dEF2”;
- 2) Xoay núm  để lựa chọn thời gian rã đông là 5 phút;
- 3) Ấn nút “FUNCTION” một lần;
- 4) Xoay núm  để lựa chọn mức năng lượng vi sóng 80%, màn hình hiển thị “P80”;
- 5) Ấn nút “START/OK/+30SEC” để xác nhận;
- 6) Xoay núm  để lựa chọn thời gian nấu là 7 phút;
- 7) Ấn nút “START/OK/+30SEC” để bắt đầu nấu.

9. Chức năng Hẹn giờ nấu

- 1) Đầu tiên, cần thiết lập đồng hồ. (Tham khảo mục hướng dẫn thiết lập đồng hồ.)
- 2) Lựa chọn chương trình nấu cho lò vi sóng. Quý khách chỉ có thể lựa chọn tối đa 2 chu trình nấu. Quý khách không thể lựa chọn chu trình rã đông trong chức năng hẹn giờ nấu. Ví dụ: nếu quý khách muốn sử dụng 80% năng lượng vi sóng để nấu trong vòng 7 phút, hãy thực hiện các thao tác sau:



- a. Ấn nút “FUNCTION” một lần;
- b. Xoay núm  để lựa chọn mức năng lượng vi sóng 80%, màn hình hiển thị “P80”;
- c. Ấn nút “START/OK/+30SEC” để xác nhận;
- d. Xoay núm  để lựa chọn thời gian nấu là 7 phút;

Sau khi đã hoàn thành các bước trên, vui lòng không ấn nút “START/OK/+30SEC” mà tiếp tục thực hiện các thao tác dưới đây:

- 3) Ấn nút “CLOCK”. Số ở phần chỉ giờ sẽ nhấp nháy;
- 4) Xoay núm  để điều chỉnh giờ. Thời gian nhập vào trong khoảng từ 0 – 23.
- 5) Ấn nút “CLOCK”. Số ở phần chỉ phút sẽ nhấp nháy.
- 6) Xoay núm  để điều chỉnh phút. Thời gian nhập vào trong khoảng từ 0 – 59.
- 7) Ấn nút “START/OK/+30SEC” để kết thúc quá trình thiết lập. Ký tự “:” sẽ sáng, chuông báo sẽ kêu lên 2 lần khi thời gian kết thúc, sau đó lò vi sóng sẽ tự động nấu.

Lưu ý: Quý khách cần thiết lập đồng hồ trước. Nếu không, chức năng hẹn giờ nấu sẽ không hoạt động.

10. Chức năng Thực đơn tự động

- 1) Ở chế độ chờ, xoay núm  sang phải để lựa chọn thực đơn từ “A-1” đến “A-8”;
- 2) Ấn nút “START/OK/+30SEC” để xác nhận;
- 3) Xoay núm  để lựa chọn khối lượng thực phẩm cần nấu;
- 4) Ấn nút “START/OK/+30SEC” để bắt đầu nấu;
- 5) Sau khi quá trình nấu kết thúc, chuông báo sẽ kêu lên 5 lần.

Bảng thực đơn tự động

Thực đơn	Khối lượng	Hiện thị	Mức năng lượng
A-1 TỰ ĐỘNG LÀM NÓNG	200g	200	100%
	400g	400	
	600g	600	
A-2 RAU	200g	200	100%
	300g	300	
	400g	400	
A-3 CÁ	250g	250	80%
	350g	350	
	450g	450	
A-4 THỊT	250g	250	100%
	350g	350	
	450g	450	
A-5 MÌ ÓNG	50g (kèm 450 ml nước)	50	80%
	100g (kèm 800 ml nước)	100	
A-6 KHOAI TÂY	200g	200	100%
	400g	400	
	600g	600	
A-7 PIZZA	200g	200	100%
	400g	400	
A-8 SÚP	200ml	200	80%
	400ml	400	

11. Chức năng Khóa trẻ em

Khóa: Ở trạng thái chờ, ấn và giữ nút “STOP/CANCEL” trong vòng 3 giây. Một tiếng bip dài sẽ vang lên báo hiệu lò vi sóng đã được kích hoạt chức năng Khóa trẻ em.

Màn hình sẽ hiển thị: 

Mở khóa: Khi lò đang ở trạng thái khóa, ấn và giữ nút “STOP/CANCEL” trong vòng 3 giây. Một tiếng bip dài sẽ vang lên báo hiệu lò vi sóng đã được mở khóa.

12. Chức năng Kiểm tra

1) Ở chế độ nấu vi sóng, nướng hoặc nấu kết hợp, ấn nút “FUNCTION”, mức năng lượng hiện tại sẽ được hiển thị trên màn hình trong vòng 3 giây.

2) Ở chế độ hẹn giờ nấu, ấn nút “CLOCK” để kiểm tra thời gian hẹn giờ nấu. Thời gian hẹn giờ nấu sẽ nhấp nháy trong vòng 3 giây, sau đó màn hình sẽ hiển thị thời gian hiện tại.

3) Ở chế độ nấu, ấn nút “CLOCK” để kiểm tra thời gian hiện tại. Thời gian sẽ được hiển thị trên màn hình trong vòng 3 giây.

13. Thông số kỹ thuật

(1) Chuông báo sẽ kêu lên 1 lần khi quý khách xoay núm lần đầu.

(2) Nếu trong quá trình nấu quý khách có mở cửa lò, sau khi đóng cửa lò lại, quý khách cần ấn nút “START/OK/+30SEC” để tiếp tục nấu.

(3) Nếu sau khi thiết lập chương trình nấu, quý khách không ấn nút “START/OK/+30SEC” trong vòng 1 phút, lò vi sóng sẽ tự động hủy các thiết lập vừa rồi. Màn hình sẽ hiển thị thời gian hiện tại.

(4) Chuông báo sẽ chỉ kêu nếu quý khách ấn nút thành công. Nếu quý khách ấn nút quá nhẹ tay, lò vi sóng sẽ không phản hồi lại.

(5) Khi quá trình nấu kết thúc, chuông báo sẽ kêu lên 5 lần.

THÔNG SỐ KỸ THUẬT

Mẫu máy:	EMS2027GX
Điện áp:	220V
Công suất tiêu thụ của vi sóng:	700W
Công suất vi sóng:	1050W
Công suất tiêu thụ của mạch nướng:	1000W
Dung tích lò:	20L
Đường kính đĩa xoay:	Ø255mm
Kích thước bên ngoài (dài x rộng x cao)	439.5*330*258.2mm
Trọng lượng tịnh:	10.2kg

Khắc phục sự cố

Các hiện tượng bình thường	
Lò vi sóng gây nhiễu sóng TV	Bộ tiếp sóng của radio và TV có thể bị nhiễu sóng khi lò hoạt động. Hiện tượng này tương tự những nhiễu gây bởi các thiết bị điện gia dụng khác chẳng hạn như máy xay, máy hút bụi, quạt điện. Hiện tượng này là bình thường.
Đèn sáng mờ mờ	Khi nấu ở công suất thấp, đèn trong lò có thể sáng mờ mờ. Điều này là bình thường.
Hơi nước bị đọng trên cửa, hơi nóng thoát ra ngoài	Khi nấu, hơi nước thoát ra từ thực phẩm. Hầu hết sẽ thoát ra qua lỗ thoát khí, nhưng một số sẽ đọng lại trên những bề mặt lạnh như cửa lò. Điều này là bình thường.
Lò hoạt động mà không có thực phẩm bên trong	Không được để lò hoạt động mà không có thực phẩm bên trong. Điều này rất nguy hiểm.

Sự cố	Nguyên nhân	Cách khắc phục
Lò không hoạt động.	(1) Dây điện không được cắm chắc chắn vào nguồn.	Rút phích cắm rồi cắm lại vào nguồn sau 10 giây
	(2) Cháy cầu chì hoặc aptômát tự ngắt bị nhảy	Thay cầu chì hoặc bật lại aptômát (Việc này cần được thực hiện bởi các nhân viên có trình độ chuyên môn của công ty chúng tôi).
	(3) Ổ cắm điện gặp sự cố	Sử dụng thiết bị điện khác để kiểm tra ổ cắm điện.
Lò không nóng.	(4) Cửa không được đóng kín	Đóng chặt cửa.
Đĩa xoay kêu to khi lò hoạt động.	(5) Rô-lơ xoay và đáy lò bị dơ.	Tham khảo phần “Vệ sinh và bảo dưỡng” để vệ sinh các thiết bị.

Tuân Thủ
RoHS

Thông tin môi trường

Nếu quý khách muốn vứt bỏ sản phẩm này trong tương lai, vui lòng không vứt bỏ cùng rác thải sinh hoạt. Hãy thải loại thiết bị ở nơi tập kết phế thải của địa phương nếu có thể.

Sản phẩm này tuân thủ quy định về Hạn chế vật chất nguy hiểm RoHS

TRUNG TÂM CHĂM SÓC KHÁCH HÀNG

<p>Indonesia Consumer Care Center Tel : (+62 21) 522 7180 PT. Electrolux Indonesia Gedung Plaza Kuningan Menara Utara 2nd Floor, Suite 201, Jl. HR Rasuna Said kav C 11-14, Karet Setiabudi Jakarta Selatan 12940 Office Tel: (+62 21) 522 7099 Office Fax: (+62 21) 522 7097 Email : customercare@electrolux.co.id</p>	<p>Singapore Consumer Care Center Tel: (+65) 6727 3699 Electrolux S.E.A. Pte Ltd. 1 Fusionopolis Place, #07-10 Galaxis, West Lobby Singapore 138522. Office Fax : (+65) 6727 3611 Email : customer-care.sin@electrolux.com</p>
<p>Malaysia Consumer Care Center Tel: 1300-88-11-22 Electrolux Home Appliances Sdn. Bhd. Corporate Office Address: Unit T2-7, 7th Floor, Tower 2 , Jaya33 Hyperoffice, No. 3, Jalan Semangat, Seksyen 13, 46100 Petaling Jaya, Selangor Office Tel : (+60 3) 7843 5999 Office Fax : (+60 3) 7955 5511 Consumer Care Center Address: Lot C6, No. 28, Jalan 15/22, Taman Perindustrian Tiong Nam, 40200 Shah Alam, Selangor Consumer Care Center Fax : (+60 3) 5524 2521 Email : malaysia.customercare@electrolux.com</p>	<p>Thailand Consumer Care Tel : (+66 2) 725 9000 Electrolux Thailand Co., Ltd. Electrolux Building 14th Floor 1910 New Phetchaburi Road, Bangkapi, Huai Khwang, Bangkok 10310 Office Tel : (+66 2) 7259100 Office Fax : (+66 2) 7259299 Email : customercarethai@electrolux.com</p>
<p>Philippines Consumer Care Center Toll Free : 1-800-10-845-CARE 2273 Consumer Care Hotline : (+63 2) 845 CARE 2273 Electrolux Philippines, Inc. 10th Floor. W5th Avenue Building 5th Avenue Corner 32nd Street Bonifacio Global City, Taguig Philippines 1634 Trunkline: +63 2 737- 4756 Website : www.electrolux.com.ph Email : wecare@electrolux.com</p>	<p>Vietnam Consumer Care Center Toll Free : 1800-58-88-99 Tel : (+84 8) 3910 5465 Electrolux Vietnam Ltd. Floor 9th, A&B Tower 76 Le Lai street - Ben Thanh Ward - District 1 Ho Chi Minh City , Vietnam Office Tel : (+84 8) 3910 5465 Office Fax : (+84 8) 3910 5470 Email : vncare@electrolux.com</p>
	<p>Hongkong Tel: (+852) 8203 0298 Dah Chong Hong, Ltd. - Service Centre 8/F., Yee Lim Godown Block C 2-28 Kwai Lok Street, Kwai Chung, N.T.</p>

Nhà cải tiến thiết kế chu đáo

Bạn có nhớ lần gần đây nhất mình nhận được một món quà khiến bạn phải thốt lên “Ồi chao! Làm thế nào cậu biết được thế? Đây đúng là thứ mình cần!” Đó chính là thứ cảm xúc mà những nhà thiết kế của Electrolux muốn gọi lên nơi những khách hàng đã chọn lựa hoặc sử dụng bất kỳ sản phẩm nào của chúng tôi. Chúng tôi cố gắng hiến thời gian, hiểu biết cũng như rất nhiều trăn trở nhằm dự đoán và tạo ra các thiết bị mà các khách hàng của chúng tôi thực sự muốn và cần có.

Sự quan tâm sâu sắc này cũng đồng nghĩa với việc cải tiến với tầm nhìn thấu suốt. Không phải thiết kế vì thiết kế, mà phải là thiết kế vì khách hàng. Đối với chúng tôi, những thiết kế sâu sắc có nghĩa tạo ra những thiết bị dễ sử dụng và tạo nên sự thích thú cho khách hàng khi vận hành, tạo điều kiện cho khách hàng tận hưởng mọi sự dễ chịu và xa hoa của thế kỷ 21. Mục tiêu của chúng tôi là mang đến cảm giác thoải mái này đến với nhiều người hơn nữa, trong nhiều lãnh vực hơn nữa của cuộc sống thường ngày trên toàn thế giới. Vì vậy, khi chúng tôi nói rằng chúng tôi đang nghĩ cho bạn, những khách hàng của Electrolux, bạn hiểu đó là lời nói thành tâm của chúng tôi.

Cam kết “luôn quan tâm đến khách hàng” của Electrolux không dừng lại ở việc đáp ứng nhu cầu hiện tại của quý khách hàng, mà còn là sự cam kết tạo ra các sản phẩm thân thiện với môi trường – cho hiện tại và cho thế hệ mai sau.

Electrolux. Thinking of you.

Chia sẻ thêm với chúng tôi tại www.electrolux.vn

