

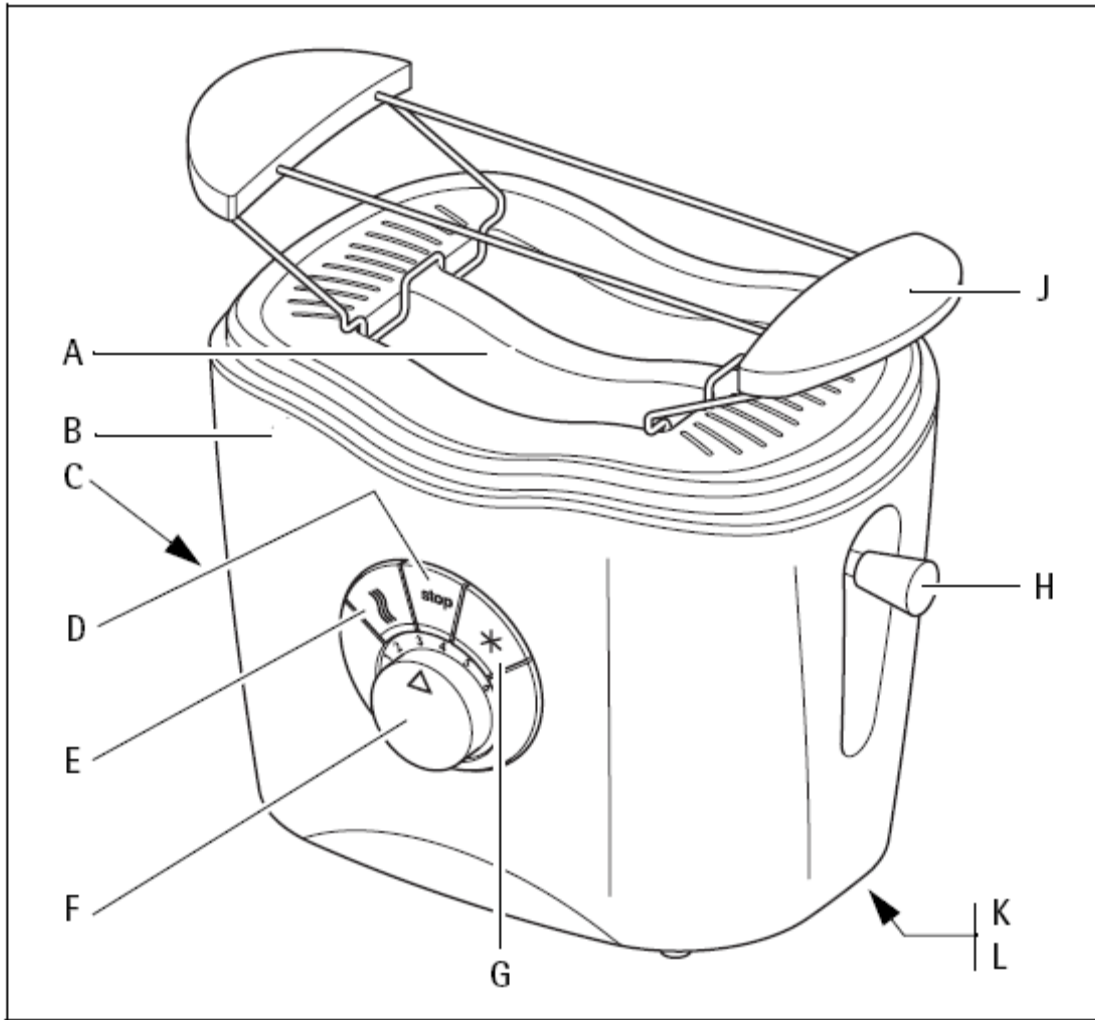

ETS 3000

Lò nướng bánh tự động

Hướng dẫn sử dụng



1

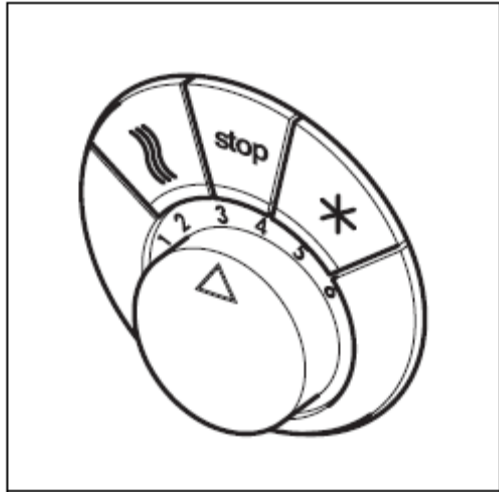

2

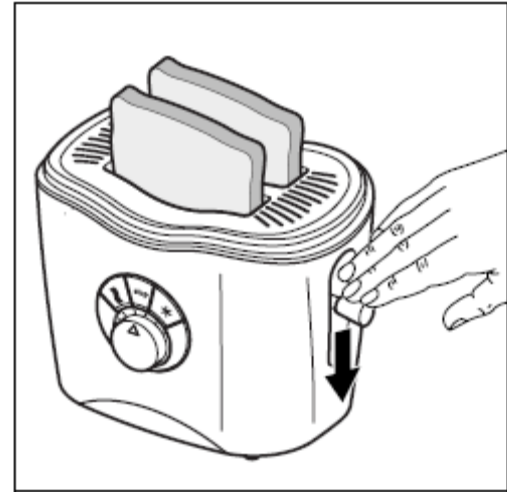

3

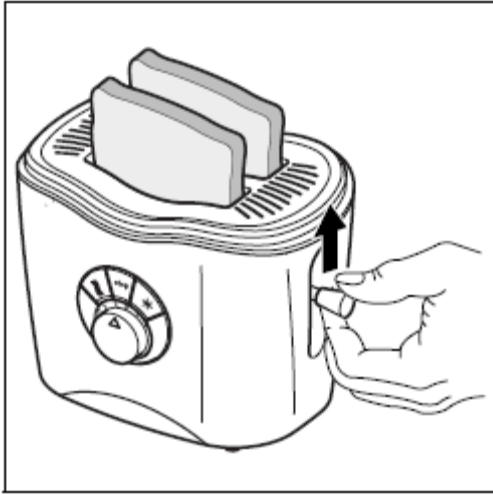

4

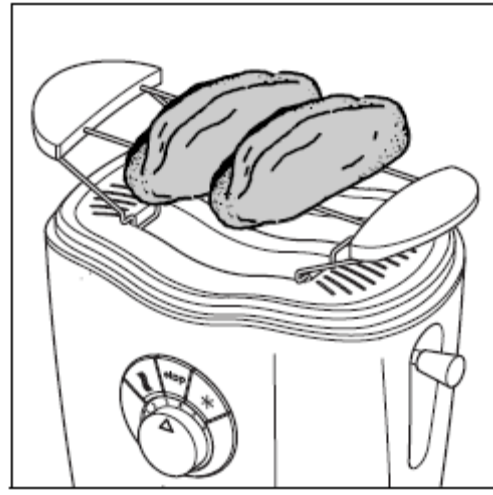





5

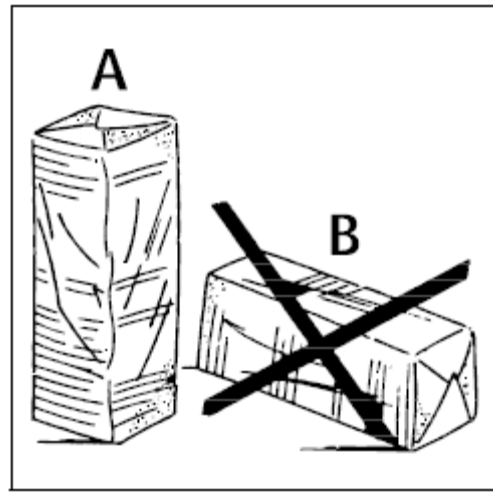

6



7

<p>Quý khách hàng thân mến, Vui lòng đọc hết sách hướng dẫn sử dụng này một cách cẩn thận. Trên hết hãy tuân theo các chỉ dẫn an toàn ở một vài trang đầu của cuốn sách này! Hãy giữ cuốn sách này để tham khảo về sau. Hãy đưa chúng cho người chủ kế tiếp của lò nướng bánh này.</p> <p> Bằng việc sử dụng hình tam giác cảnh báo và/hoặc bằng ý nghĩa của các từ chính (Nguy hiểm!, Chú ý!, Quan trọng!), thông tin được nhấn mạnh là quan trọng cho sự an toàn của bạn hoặc chức năng hoạt động đúng của máy. Việc tuân thủ các thông tin này là cần thiết.</p> <p> Ký hiệu này hướng dẫn bạn từng bước khi sử dụng lò nướng bánh.</p> <p> Theo sau ký hiệu này bạn sẽ có các thông tin bổ sung và các lời khuyên hữu ích về việc sử dụng lò nướng bánh.</p> <p> Lời khuyên và các thông tin về việc tiết kiệm và việc sử dụng sản phẩm thân thiện với môi trường được ký hiệu bằng cỏ ba lá.</p>	<p> Các chỉ dẫn an toàn Sản phẩm này phù hợp với các tiêu chuẩn kỹ thuật đã được thừa nhận về độ an toàn và luật qui định độ an toàn của các đồ dùng. Tuy nhiên, như một nhà sản xuất chúng tôi xem đó là nghĩa vụ của chúng tôi để làm cho bạn biết các thông tin an toàn sau.</p> <p>An toàn chung</p> <ul style="list-style-type: none"> • Điện áp hoạt động của lò nướng bánh này và điện áp nguồn chính cũng như dòng điện phải phù hợp (xem bảng thông tin bên dưới lò nướng bánh). • Chỉ cắm vào ổ cắm đã được tiếp đất! • Không được cắm dây nguồn để rút phích cắm ra, hãy cầm phích cắm để rút ra! • Trước khi lau chùi hoặc trong bất kỳ sự cố hư hỏng nào, hãy rút phích cắm của lò nướng bánh ra trước! Lấy các mẫu bánh kẹt trong lò nướng ra bằng một dụng cụ bằng gỗ (ví dụ: tay cầm của muỗng nấu ăn). Hãy chắc rằng bạn không chạm vào các thành phần làm nóng trong quá trình này. • Không được đưa các ngón tay của bạn hoặc các dụng cụ bằng kim loại vào các khe nướng – vì có thể làm bị thương và làm hư hỏng lò nướng.
<p>Mô tả lò nướng bánh (hình 1) A Khe nướng bánh B Vỏ bọc bên ngoài cách nhiệt C Ngăn kéo chứa vụn bánh mì D Núm ngừng với đèn chỉ thị E Núm làm nóng với đèn chỉ thị F Núm điều khiển độ vàng của bánh G Núm làm tan đông lạnh với đèn chỉ thị H Đòn bẩy và lấy bánh ra. J Giá ổ bánh mì để làm giòn các ổ bánh mì K Chỗ để dây nguồn (nằm bên dưới lò nướng) L Bảng thông tin (nằm bên dưới lò nướng)</p>	<ul style="list-style-type: none"> • Vỏ bọc bên ngoài của lò nướng được cách nhiệt. Tuy nhiên các bộ phận bằng kim loại nằm phía trên lò nướng và trong các khe nướng sẽ trở nên nóng – có nguy cơ gây phỏng! • Không được sử dụng lò nướng nếu dây nguồn bị hư hỏng hoặc vỏ bọc bên ngoài bị hư hỏng có thể nhìn thấy được. • Dây nguồn là một loại dây đặc biệt và chỉ được thay bởi phòng Chăm sóc khách hàng do các loại dụng cụ đặc biệt được yêu cầu cho việc thay thế này. • Việc sửa chữa lò nướng bánh này chỉ có thể được thực hiện bởi kỹ sư bảo hành có tay nghề. Sự nguy hiểm đáng kể có thể có do việc sửa chữa không đúng. Hãy liên hệ với phòng Chăm sóc khách hàng hoặc đại lý được ủy quyền nếu cần sửa chữa.

- Nếu lò nướng bánh được sử dụng cho các mục đích khác với những mục đích đã dự định hoặc được sử dụng không đúng thì không có khả năng được chấp nhận cho bất kỳ hư hỏng nào có thể xảy ra.
- Lò nướng bánh này không dành cho trẻ con hoặc người ốm yếu sử dụng hoặc người thiếu kinh nghiệm và kiến thức trừ khi họ được giám sát hoặc hướng dẫn cách sử dụng sản phẩm này bởi người có trách nhiệm về sự an toàn của họ.

An toàn cho trẻ em

- Không được để lò nướng bánh bật mà không canh chừng.
- Hãy giữ trẻ em cách xa các đồ dùng bằng điện.

Bạn nên lưu ý các điểm sau khi sử dụng lò nướng bánh

- Không đặt lò nướng bánh trên các bề mặt nóng.
- Không được sử dụng gần các ngọn lửa.
- Không được sử dụng lò nướng bánh trên các bề mặt mà ở đó nhiệt nóng có thể gây ra vấn đề. Hãy sử dụng một tấm cách nhiệt nếu cần thiết.
- Bánh mì có thể cháy. Không được sử dụng lò nướng bánh bên dưới hoặc gần các vật dễ cháy (ví dụ: màn cửa). Lò nướng bánh không được để hoạt động mà không canh chừng.
- Không được che các khe nướng trong khi đang nướng.
- Không được sử dụng lò nướng bánh mà không có ngăn kéo chứa vụn bánh ở đúng vị trí. Ngăn kéo chứa vụn bánh nên được lau chùi thường xuyên. Không được để vụn bánh đóng đầy trong ngăn kéo chứa vụn bánh.
- **Không được ngâm lò nướng bánh trong nước!**
- Không được xoắn dây nguồn hoặc để nó tiếp xúc với các phần nóng của lò nướng bánh.
- Để di chuyển lò nướng bánh còn nóng sau khi sử dụng, chỉ cầm vào vỏ bọc bên ngoài cách nhiệt.

- Hãy rút dây nguồn ra khỏi ổ cắm sau khi sử dụng. Không được cắt hoặc che phủ lò nướng bánh cho đến khi nó nguội hẳn.
- Không được quấn dây nguồn quanh phần để dây nguồn cho đến khi lò nướng bánh nguội hẳn.

Loại bỏ



Các vật liệu đóng gói

Các vật liệu đóng gói đều thân thiện với môi trường và có thể được tái chế lại. Các vật liệu nhựa được nhận dạng bằng các ký hiệu như: >PE<, >PS<, ...v...v. Hãy vứt bỏ các vật liệu đóng gói vào các thùng chứa thích hợp ở nơi vứt bỏ rác thải của khu phố.



Sản phẩm cũ



Ký hiệu  trên sản phẩm hoặc trên bao bì đóng gói cho biết rằng sản phẩm này có thể không được xử lý như rác thải gia đình. Nó sẽ được xử lý tại điểm thu gom thích hợp để tái tạo điện và thiết bị điện. Bằng việc đảm bảo sản phẩm này được hủy bỏ theo đúng cách thì bạn sẽ giúp ngăn ngừa các hậu quả tiềm ẩn đối với môi trường và sức khỏe con người mà có thể gây ra do việc xử lý sản phẩm này không thích hợp. Để biết thêm chi tiết về việc xử lý, phục hồi và tái chế sản phẩm này, hãy liên hệ với sở hủy bỏ rác thải gia đình hoặc cửa hàng nơi bạn đã mua sản phẩm này.

Hướng dẫn sử dụng



Trước khi sử dụng trong lần đầu tiên Sử dụng lần đầu tiên

Để tránh việc tích tụ các mùi không mong muốn thì lò nướng bánh nên được đặt gần cửa sổ mở và được sử dụng vài lần ở cài đặt mức làm vàng bánh tối đa mà không có bánh mì bên trong.

Bật (hình 3)



Cắm dây nguồn vào ổ cắm.



Cho bánh mì để nướng vào.



Chọn cài đặt mức làm vàng bánh và nhấn đôn bẫy xuống.



Khi đã đạt đến độ vàng bánh theo yêu cầu thì lò nướng tự động tắt; các phần chia của lò nướng được nâng lên sẵn để lấy ra (**chức năng nâng bánh lên**) bánh mì đã nướng có thể được nâng lên đủ để có thể dễ dàng lấy nó ra (hình 4).

Điều chỉnh cài đặt độ vàng bánh (hình 2)

Bằng cách sử dụng nút xoay bạn có thể điều chỉnh liên tục cài đặt độ vàng bánh từ 1-6 theo yêu cầu. Cài đặt 1 cho độ vàng bánh sáng nhất. Cài đặt 6 cho độ vàng bánh sậm nhất.

Sử dụng cài đặt giữa 1 và 3 khi bạn bắt đầu nướng lần đầu. Nếu bánh nướng không được nướng vàng theo ý bạn thì hãy cài đặt nút điều chỉnh thấp hơn hoặc cao hơn, cao hơn khi nướng bánh mì lúa mạch đen hoặc đen. Khi nướng chỉ một miếng và khi nướng bánh mì không còn mới nữa thì hãy sử dụng cài đặt mức làm vàng thấp hơn một chút.

Chúng tôi đề nghị bạn điều chỉnh cài đặt sao cho bánh nướng được nướng vàng như “màu vàng của vàng” hoặc “màu nâu nhạt”. Bộ điều chỉnh thời gian nướng bằng điện bảo đảm rằng khi cài đặt độ vàng đã được chọn thì kết quả luôn giống nhau cho cùng loại bánh.

Nút ngừng (hình 2)

Nếu bạn muốn ngắt quá trình nướng thì hãy nhấn nút ngừng (stop). Lò nướng bánh tắt.

Khi được chọn thì cài đặt độ vàng sẽ không thay đổi.

Nút làm tan đông lạnh (hình 2)

Hãy nhấn nút làm tan đông lạnh khi nướng bánh mì đông lạnh. Thời gian nướng sẽ lâu hơn.

Nút làm nóng (hình 2)

Để làm nóng bánh mì đã nướng, hãy nhấn nút làm nóng để giữ bánh nướng nóng và giòn.

Giá ổ bánh mì (hình 5)



Do tính chất của chức năng này của lò nướng bánh, giá ổ bánh mì sẽ trở nên nóng trong khi nướng vì thế đừng chạm vào các phần kim loại.



Trước tiên, hãy chắc rằng lò nướng bánh được tắt.

Cầm giá ổ bánh bằng kẹp tay và đặt nó vào khe nướng.



Đặt các ổ bánh bánh mì khác để nướng giòn vào giá, xoay nút điều khiển độ vàng theo cài đặt độ vàng đã yêu cầu.



Bật lò nướng bằng đôn bẫy.



Khi lò nướng đã tắt thì hãy trở bánh mì. Lặp lại quá trình này.







Không bao giờ được đặt trực tiếp các bánh mì hoặc bánh mì vào khe nướng.



Để lấy giá ổ bánh mì ra, trước tiên hãy để nó nguội xuống. Cầm giá ổ bánh mì bằng kẹp tay và đưa nó lên trên.

Lau chùi và bảo dưỡng (hình 6)

-  Luôn luôn rút dây nguồn ra khỏi ổ cắm và để lò nướng nguội trước khi lau chùi.
-  Các vụn bánh mì rơi xuống trong quá trình nướng bánh được tập hợp trong ngăn kéo chứa vụn bánh mì.
-  Kéo ra ngoài và làm sạch các vụn bánh mì.
-  Không được sử dụng chất tẩy hoặc đồ lau chùi nhám để lau chùi lò nướng bánh. Chỉ lau chùi vỏ bọc bằng giẻ khô hoặc có thấm một chút nước.
-  Chất lỏng không được áp dụng cho lò nướng bánh, không được ngâm lò nướng trong chất lỏng.

Cất giữ bánh mì để nướng (hình 7)

-  Để luôn có bánh nướng có độ vàng như nhau, Gói bánh mì đã mở nên được gói lại và cất với đầu đã được sử dụng hướng xuống dưới.
A = đúng
B = sai

Thông số kỹ thuật

Điện áp: 220 – 240 V

Công suất tiêu thụ : 735 – 860 W