

**Công ty TNHH Electrolux Việt Nam**  
**Trung tâm Hỗ Trợ Khách Hàng**

Saigon Trade Center, Phòng 911  
37 Tôn Đức Thắng, Quận 1  
TP.Hồ Chí Minh, Việt Nam

Toll Free. 1800 588899 (số điện thoại miễn phí)

**Quý khách hàng thân mến!**

Xin Quý khách vui lòng đọc kỹ toàn bộ quyển sách hướng dẫn sử dụng và lưu ý đặt biệt những lời chú giải về an toàn ở những trang đầu. Quý khách nên giữ sách hướng dẫn để tham khảo sau này và nhớ trao lại cho người chủ sau.

**Những chỉ dẫn an toàn quan trọng**

Trước khi sử dụng máy, bạn hãy đọc kỹ toàn bộ phần hướng dẫn sử dụng

1. Hãy giữ sách hướng dẫn, thẻ bảo hành, hóa đơn mua hàng và nếu có thể hãy giữ hộp đựng máy cùng với bao bì bên trong.
2. Chỉ sử dụng máy cho sinh hoạt gia đình.
3. Luôn rút phích cắm ra khỏi ổ điện khi không sử dụng, khi gắn bất cứ phần phụ tùng nào vào máy hoặc khi có trục trặc xảy ra. Tắt máy trước, nắm phích cắm, không nắm vào dây điện để rút phích ra
4. Để đảm bảo an toàn cho trẻ em, bạn phải luôn giám sát chúng cẩn thận khi máy đang hoạt động. Và khi chọn vị trí đặt máy bạn cũng nên chú ý chọn những nơi cách xa tầm với của trẻ em. Cẩn thận không để dây dẫn điện rơi xuống khỏi nơi đặt máy.
5. Thường xuyên kiểm tra máy và dây dẫn điện. Không sử dụng máy nếu chúng bị hư hỏng.
6. Không tự ý sửa chữa máy. Nếu cần sửa chữa, bạn hãy mang máy đến Trung tâm bảo hành của hãng.
7. Để đảm bảo an toàn sử dụng, khi dây điện bị hỏng hoặc bị đứt cần thay dây được cung cấp bởi chính hãng hoặc Trung Tâm Bảo Hành được ủy quyền.

8. Không đặt máy và dây dẫn điện ở những nơi có nhiệt độ cao, ánh nắng mặt trời chiếu trực tiếp, cũng như nơi ẩm ướt hoặc những cạnh sắc bén.
9. Không được để máy hoạt động mà không theo dõi. Tắt máy ngay nếu bạn ngưng sử dụng.
10. Chỉ sử dụng những phụ tùng chính gốc.
11. Không sử dụng máy cho sinh hoạt ngoài trời.
12. Trong bất cứ trường hợp nào bạn cũng không được để máy tiếp xúc hay ngâm máy vào nước hoặc bất kỳ dung dịch nào khác Không dùng máy khi tay đang ẩm, ướt.
13. Nếu vì một lý do nào đó máy bị ẩm, ướt, bạn phải lập tức rút phích cắm ra khỏi nguồn ngay. Không được chạm tay vào nước.
14. Chỉ sử dụng máy đúng mục đích sử dụng theo như qui định của nhà sản xuất.

**Những chỉ dẫn an toàn của máy EBR 100**

1. Máy chỉ được sử dụng khi có sự theo dõi chặt chẽ của người sử dụng.
2. Không được dùng tay vận các công tắc an toàn của máy.
3. Không mở nắp đáy bình chứa ra trong suốt quá trình xay.
4. Khi máy đang xay, bạn không nên để tay và các vật dụng chạm vào bình chứa.
5. **Lưu ý:** Dao cắt rất sắc, bén. Do đó, hãy thật cẩn thận khi sử dụng máy hoặc khi lau chùi dao.
6. Không được đổ những hỗn hợp nóng trên 60°C vào bình chứa.
7. Không được xay nếu bình chứa không có thực phẩm.

**Các bộ phận của máy**

1. Dao cắt
2. Vỏ ngoài mô tơ
3. Công tắc xoay
4. Khe dây điện
5. Nắp đáy phin
6. Nắp đáy
7. Bình đựng nước
8. Nút an toàn
9. Tấm đáy (có chốt)
10. Vòng

**Thông số kỹ thuật**

Nguồn điện: 220V-230V  
Điện năng tiêu thụ: 450W

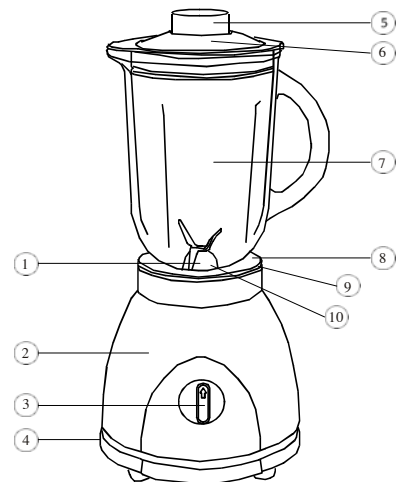

# HƯỚNG DẪN SỬ DỤNG

## MÁY XAY SINH TỐ

### EBR 100

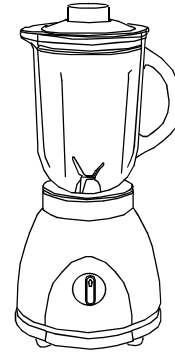

#### Cách sử dụng

1. Đầu tiên, bạn kiểm tra máy để bảo đảm nút lựa chọn ở vị trí "O" và phích cắm không cắm vào ổ điện
2. Kiểm tra bình chứa, dao cắt, tấm đệm bằng kim loại, và miếng đệm giữa đã được gắn vào đúng vị trí chưa. Xem phần 'Các bộ phận của máy'.
3. Đặt cối xay lên trên vỏ ngoài mô tơ. bình chứa phải được gắn vào đúng vị trí sao cho chốt an toàn của tấm đệm trong suốt khớp vào chốt an toàn nằm ở bia vỏ Crom của máy.
4. Cắm phích điện vào ổ nguồn 230V/50Hz.
5. Cho thực phẩm vào cối xay và đệm nắp lại. Nắp phải được đặt thật chặt. Bình chứa phải được gắn chặt vào vỏ máy.
6. Xay liên tục (chế độ xay liên tục) Khi cho máy chạy ở mức 1 hoặc 2, vận nút về vị trí lựa chọn:  
Mức 1= tốc độ xay thấp  
Mức 2= tốc độ xay cao  
Vận nút chương trình chuyển đến vị trí "O" để tắt máy.
7. Đối với phương thức nghiền (nghiền trong thời gian ngắn) chuyển nút đến vị trí O. Tạm thời máy đã được tắt. Để điều chỉnh nút vận ở mức 1 hay 2, đơn giản bạn chỉ cần xoay nút đến mức mà bạn muốn. Nút vận phải được giữ ở vị trí này trong khoảng thời gian xay. Khi nút vận được thả ra nó sẽ tự động quay về vị trí "O"
8. Trước khi cất máy xay, nên quấn dây điện vào khe của vỏ máy.

#### Vệ sinh máy

Luôn tháo rời các bộ phận của máy xay khi sử dụng xong. Rửa và sấy khô tất cả các bộ phận của bình chứa.  
**Lưu ý:** Phải rút điện ra trước khi tháo rời các bộ phận của máy ra. Tất cả các bộ phận của máy có thể đặt trên những giá đỡ của máy rửa chén để rửa.

Phải gắn các bộ phận của máy lại sau khi vệ sinh và sấy khô, miếng đệm phải được đặt giữa dao cắt và bình chứa. Xem phần 'Các bộ phận của máy'.

Trước khi sử dụng, dao cắt phải được bắc ốc chắc chắn lên vào bình chứa. Lau mặt ngoài của bình đựng hỗn hợp bằng khăn ẩm.

#### Lưu ý quan trọng đối với công tác an toàn

Cối xay đa năng được trang bị với nút an toàn để tránh trường hợp máy hoạt động khi không có bình chứa phía trên (có thể gây thương tích).  
Một khi bình chứa được đặt lên vỏ máy, chốt an toàn ở tấm đệm trong suốt sẽ ấn đề lên công tắc an toàn trên vỏ máy. Giữ đây bạn có thể sử dụng máy để xay. Nếu chốt an toàn không ấn đúng vào công tắc an toàn thì máy sẽ không hoạt động. Ví dụ như trường hợp hì vị trí của tấm đệm bị thay đổi sau khi được làm vệ sinh. Kiểm tra để đảm bảo rằng chốt an toàn khớp vào đúng vị trí.

# HƯỚNG DẪN SỬ DỤNG

## MÁY XAY SINH TỐ

### EBR 100

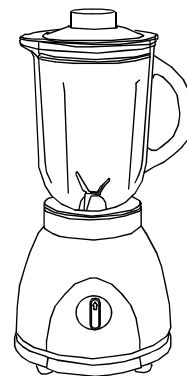

- Bình chứa bằng thủy tinh dung tích: 1,25lít
- Có 4 mức hoạt động: nghiền, tốc độ cao, tốc độ thấp, tắt
- Khả năng xay đá nhuyễn
- Công suất motor: 450W
- Với nút vận lựa chọn tốc độ nghiền bạn có thể điều khiển máy Bật/Tắt một cách nhanh chóng mang lại sự bám thái thực phẩm chính xác
- Lưỡi dao thép có thể tháo ra để dàng tháo ra để vệ sinh
- Chân đế bảo vệ khỏi sự tích tụ nước và giữ giày điện
- Chân đế bằng thép không gỉ
- Công suất tiêu thụ: 450W